

MSPA-MP-CE SR6 METAPACKS SUNRISE SPAS

• by Gecko Electronics Inc. •

User's manual

Manuel de l'usager

Benutzeranweisung

Manual del usuario

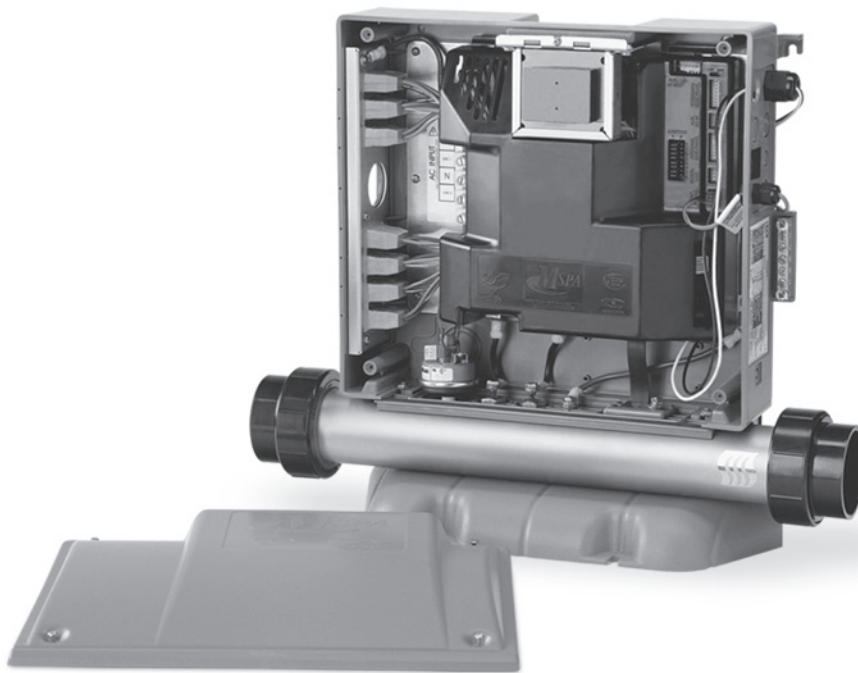

INSTRUCTIONS • INSTRUCTIONS • ERMITTLUNGEN • INSTRUCCIONES

Turning your spa On/Off • Interrupteur marche-arrêt • Schalter On/Off • Interruptor de encendido y apagado del spa	4
Starting Pump 1 • Pour démarrer la pompe 1 • Für das Anlaufen der Pumpe 1 • Para activar la bomba 1	4
Starting Pump 2 • Pour démarrer la pompe 2 • Für das Anlaufen der Pumpe 2 • Para activar la bomba 2	4
Starting the blower • Pour démarrer la turbine • Für das Anlaufen dem Luftgebläse • Para activar la turbina	5
Turning the light on • Pour allumer la lumière • Um das Licht einzuschalten • Para activar la luz	5
Setting water temperature • Température de l'eau • Wassertemperatur • Temperatura del agua	6
Automatic water heater start • Démarrage automatique du chauffe-eau Automatische Einschaltung des Heizers • Puesta en marcha automática del calentador de agua	6
Pad lockout • Pour verrouiller ou déverrouiller le clavier Verriegelung und Entsperrung der Tastatur • Para bloquear o desbloquear el teclado	6
Purge/Filter cycles • Cycles de purge et de filtration • Spülungs/Filtrierungs Zyklen • Ciclos de purga y de filtración	7
Inverted display • Affichage inversé • Rückwärtsrichtiges Display • Pantalla invertida	8
Dual Set Point mode • Mode « Double Consigne » • "Doppelte Anweisung" Modus • Modo « Doble Consigna »	8

TROUBLESHOOTING • PROBLÈMES ET SOLUTIONS PROBLEME UND LÖSUNGEN • PROBLEMAS Y SOLUCIONES

"AFP" message is displayed • Le message « AFP » apparaît sur l'afficheur Die "AFP" Meldung erscheint auf das Display • El mensaje « AFP » aparece en la pantalla	9
3 flashing dots displayed • 3 points clignotent • 3 Punkte blinken • 3 puntos parpadean	9
Water temperature is flashing • La température de l'eau clignote Die Wassertemperatur blinkt • La temperatura del agua parpadea	9
"OFF" message is flashing • Le message « OFF » clignote Die Meldung "OFF" blinkt auf dem Display • El mensaje « OFF » parpadea	10
The display is flashing • L'affichage clignote • Das Display blinkt • La pantalla parpadea	10
"Oz/Filter" marker is flashing • Le marqueur « Oz/Filter » clignote Das Symbol "Oz/Filter" blinkt auf dem Display • El marcador « Oz/Filter » parpadea	10



On/Off Key



Turning your spa On/Off

By default, the system is always on. Press the **On/Off** key to shut the system down for 30 minutes. The "OFF" message will be displayed during this interval.

Press the **On/Off** key to restart the system before the expiration of the 30-minute delay.

If the system is shut down using the **On/Off** key while the heater is working, the circulation pump or Pump 1 (*) is still running for 3 minutes.

Interrupteur marche-arrêt

Le système est opérationnel dès sa mise sous tension. Une pression sur la touche **On/Off** le désactive pendant 30 minutes. Le message « OFF » apparaît alors sur l'afficheur.

Appuyez sur la touche **On/Off** pour réactiver le système avant l'expiration du délai de 30 minutes.

Si le système est désactivé avec la touche **On/Off** alors que le chauffe-eau est actif, la pompe de circulation ou la pompe 1 (*) tournent encore 3 minutes.

Schalter On/Off

Das System ist bereit wenn es unter Spannung ist. Ein Druck auf die Taste **On/Off** sperrt alle Funktionen während 30 Minuten. Die Meldung "OFF" erscheint auf dem Display.

Drücken Sie auf die Taste **On/Off** für die wieder Funktionierung des Systems bevor das Ende der Frist von 30 Min.

Während der Funktionierung des Heizers und wenn das System mit Hilfe der Taste **On/Off** deaktiviert ist, die Zirkulations Pumpe oder die Pumpe 1 (*) laufen noch während 3 Minuten mehr.

Interruptor de encendido y apagado del spa

El sistema está operacional tan pronto como está en tensión. Presionar la tecla **On/Off** para desactivarlo durante 30 minutos. El mensaje « OFF » se visualiza entonces en la pantalla.

Presionar la tecla **On/Off** para reactivar el sistema antes de que expire la demora de 30 minutos.

Si se desactiva el sistema con la tecla **On/Off** mientras que el calentador está funcionando, la bomba de circulación o la bomba 1 (*) siguen funcionando por 3 minutos.



Jets 1 Key



Starting Pump 1

Press the **Jets 1** key to turn Pump 1 on at low speed. Press a second time to turn Pump 1 to high speed (*). A third time will turn Pump 1 off.

A built-in timer will turn Pump 1 off after 20 minutes, unless manually deactivated first.

The "Jets 1" marker will be displayed (fixed) when Pump 1 is running at high speed. It will flash when Pump 1 is running at low speed.

Pour démarrer la pompe 1

Appuyez sur la touche **Jets 1** pour démarrer la pompe 1 à basse vitesse. Appuyez une deuxième fois pour la faire tourner à haute vitesse (*). Appuyez une troisième fois pour l'arrêter.

Une minuterie intégrée arrêtera automatiquement la pompe après 20 minutes, sauf si vous l'avez désactivée manuellement.

Le marqueur « Jets 1 » apparaît (fixe) sur l'afficheur lorsque la pompe 1 tourne à haute vitesse. Il clignote lorsque la pompe 1 tourne à basse vitesse.

Für das Anlaufen der Pumpe 1

Drücken Sie auf die Taste **Jets 1**, um die Pumpe mit niedriger Geschwindigkeit anzulaufen. Drücken Sie ein zweites Mal auf die Taste, damit die Pumpe mit hoher Geschwindigkeit läuft (*). Ein dritter Druck hält die Pumpe auf.

Ein integrierter Zeitschalter von 20 Minuten wird die Pumpe automatisch aufhalten, außer wenn Sie sie manuell aufgehalten haben.

Wenn die Pumpe in hoher Geschwindigkeit läuft erscheint das Symbol "Jets 1" auf dem Display. Es blinkt wenn die Pumpe 1 in niedriger Geschwindigkeit läuft.

Para activar la bomba 1

Presionar la tecla **Jets 1** para arrancar la bomba 1 en baja velocidad. Una segunda presión activa la bomba en alta velocidad (*). Una tercera presión desactiva la bomba 1.

Una minutaría integrada desactiva automáticamente la bomba 2 después de 20 minutos, a menos que ya se haya desactivado manualmente.

El marcador « Jets 1 » se visualiza (fijo) en la pantalla cuando la bomba 1 está funcionando en alta velocidad. Parpadea cuando la bomba 1 está funcionando en baja velocidad.



Jets 2 Key



Starting Pump 2

Press the **Jets 2** key to turn Pump 2 on at low speed. Press a second time to turn Pump 2 to high speed (*). A third time will turn Pump 2 off.

A built-in timer will turn Pump 2 off after 20 minutes, unless manually deactivated first.

The "Jets 2" marker will be displayed (fixed) when Pump 2 is running at high speed. It will flash when Pump 2 is running at low speed.

Pour démarrer la pompe 2

Appuyez sur la touche **Jets 2** pour démarrer la pompe 2 à basse vitesse. Appuyez une deuxième fois pour la faire tourner à haute vitesse (*). Appuyez une troisième fois pour l'arrêter.

Une minuterie intégrée arrêtera automatiquement la pompe après 20 minutes, sauf si vous l'avez désactivée manuellement.

Le marqueur « Jets 2 » apparaît (fixe) sur l'afficheur lorsque la pompe 2 tourne à haute vitesse. Il clignote lorsque la pompe 2 tourne à basse vitesse.

Für das Anlaufen der Pumpe 2

Drücken Sie auf die Taste **Jets 2**, um die Pumpe mit niedriger Geschwindigkeit anzulaufen. Drücken Sie ein zweites Mal auf die Taste, damit die Pumpe mit hoher Geschwindigkeit läuft (*). Ein dritter Druck hält die Pumpe auf.

Ein integrierter Zeitschalter von 20 Minuten wird die Pumpe automatisch aufhalten, außer wenn Sie sie manuell aufgehalten haben.

Wenn die Pumpe in hoher Geschwindigkeit läuft erscheint das Symbol "Jets 2" auf dem Display. Es blinkt wenn die Pumpe 2 in niedriger Geschwindigkeit läuft.

Para activar la bomba 2

Presionar la tecla **Jets 2** para arrancar la bomba 2 en baja velocidad. Una segunda presión activa la bomba en alta velocidad (*). Una tercera presión desactiva la bomba 2.

Una minutaría integrada desactiva automáticamente la bomba 2 después de 20 minutos, a menos que ya se haya desactivado manualmente.

El marcador « Jets 2 » se visualiza (fijo) en la pantalla cuando la bomba 2 está funcionando en alta velocidad. Parpadea cuando la bomba 2 está funcionando en baja velocidad.

* Depending on system configuration.

* Selon la configuration du système.

* Nach Systems Konfiguration.

* Según la configuración del sistema.

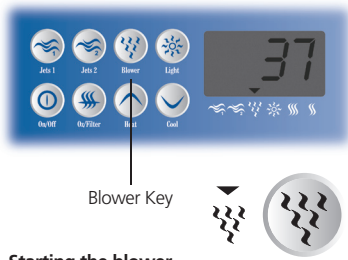

Starting the blower

Press the **Blower** key to turn the blower on. Press a second time to turn the blower off.

A built-in timer will turn the blower off after 20 minutes, unless it has been manually deactivated.

The "Blower" marker will be displayed when the blower is running.

Pour démarrer la turbine

Appuyez sur la touche **Blower** pour démarrer la turbine, une deuxième fois pour l'arrêter.

Une minuterie intégrée arrêtera automatiquement la turbine après 20 minutes, sauf si vous l'avez désactivée manuellement.

Le marqueur « Blower » apparaît sur l'afficheur lorsque la turbine tourne.

Für das Anlaufen des Luftgebläses

Drücken Sie auf die Taste **Blower**, um das Luftgebläse anzulassen. Ein zweiter Druck macht das Luftgebläse zu.

Ein integrierter Zeitschalter von 20 Minuten wird das Luftgebläse automatisch aufhalten, außer wenn Sie es manuell aufgehalten haben.

Wenn das Luftgebläse läuft, erscheint das Symbol "Blower" auf dem Display.

Para activar la turbina

Presionar la tecla **Blower** para activar la turbina. Una segunda presión la desactiva.

Una minutería integrada desactiva automáticamente la turbina después de 20 minutos, a menos que ya se haya desactivado manualmente.

El marcador « Blower » se visualiza en la pantalla cuando la turbina está funcionando.

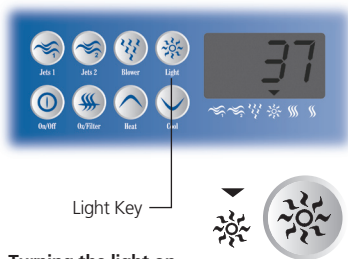

Turning the light on

Press the **Light** key to turn the light on at high intensity. Press a second time to lower the light intensity. A third time will turn the light off. A built-in timer will turn the light off after 2 hours, unless it has been manually deactivated.

The "Light" marker will be displayed when the light is at high intensity. It will flash when the light is at low intensity.

If your spa is equipped with a fiber box, the first press on the **Light** key will turn the fiber box on (motor & light). Pressing a second time will turn the fiber box off and the spa light on. A third time will turn the fiber box back on. A fourth time will turn both the fiber box and the spa light off.

If your spa is equipped with a fiber box only, the first press on the **Light** key will turn the fiber on (motor & light). A second press will turn it off.

Fiber box and spa light will automatically shut down after 2 hours.

Notes: The spa light is automatically on/off only when a fiber box is present.

For Coolrays digital bulb, see separate Coolrays instruction sheet.

Pour allumer la lumière

Appuyez sur la touche **Light** pour allumer la lumière à haute intensité. Appuyez une deuxième fois pour diminuer l'intensité. Appuyez une troisième fois pour l'éteindre. Une minuterie intégrée éteindra automatiquement la lumière après 2 heures, sauf si vous l'avez coupée manuellement.

Le marqueur « Light » apparaît (fixe) sur l'afficheur lorsque la lumière est allumée à haute intensité. Il clignote lorsque la lumière est allumée à basse intensité.

Si votre spa est équipé d'un éclairage par fibre optique, une première pression sur la touche **Light** l'allumera (moteur et lumière). Une deuxième pression coupera l'éclairage par fibre optique et allumera la lumière du spa. Une troisième allumera la fibre optique et la lumière. Une quatrième pression coupera les deux.

Si votre spa est équipé seulement d'un éclairage par fibre optique, une première pression sur la touche **Light** l'allumera (moteur et lumière). Une deuxième pression l'arrêtera.

Une minuterie intégrée coupera automatiquement la lumière et la fibre optique après 2 heures.

Notes : La lumière n'a qu'une intensité (« on/off ») lorsque l'éclairage par fibre optique est présent.

Si votre spa est équipé du système d'éclairage Coolrays, référez-vous au manuel d'instructions correspondant.

Um das Licht einzuschalten

Drücken Sie auf die Taste **Light**, um das Licht einzuschalten. Ein zweiter Druck gibt eine geringere Leuchtkraft zum Licht. Ein dritter schaltet das Licht aus.

Ein integrierter Zeitschalter von 120 Minuten wird das Licht automatisch ausschalten, außer wenn Sie es manuell ausgeschaltet haben.

Das Symbol Light erscheint auf dem Display wenn das Licht an ist. Es blinkt wenn das Licht mit der niedrigsten Leuchtkraft leuchtet.

Wenn Ihr Spa mit einer Lichtwellenleiter-Beleuchtung ausgerüstet ist, schaltet der erste Druck auf die Taste **Light** es ein (Motor und Licht). Ein zweiter Druck schaltet die Lichtwellenleiter-Beleuchtung aus und schaltet das Licht ein. Ein dritter Druck schaltet das Licht und die Lichtwellenleiter-Beleuchtung gleichzeitig ein. Ein vierter Druck schaltet beide aus.

Wenn Ihr Spa nur mit einer einzigen Stärke Lichtfaser ausgerüstet ist, wird der erste Druck auf die **Light** Taste es anmachen (Motor und Licht). Ein zweiter Druck wird es zumachen.

Ein integrierter Zeitschalter wird das Licht und die Lichtwellenleiter-Beleuchtung nach zwei Stunden automatisch ausschalten.

Notizen: Die Lampe hat nur eine Stärke (auf/zu), wenn die Beleuchtung mit Glasfaser da ist.

Wenn Ihr Spa mit einem Coolrays Beleuchtung System ausgerüstet ist, beziehen Sie sich auf seinen Verweisungshandbuch.

Para activar la luz

Presionar la tecla **Light** para encender la lámpara en alta intensidad. Una segunda presión disminuye la intensidad. Una tercera presión apaga la lámpara. Una minutería integrada desactiva automáticamente la lámpara después de 2 horas, a menos que ya se haya desactivado manualmente.

El marcador « Light » se visualiza (fijo) en la pantalla cuando la lámpara está encendida en alta intensidad. Parpadea cuando la lámpara está en baja intensidad.

Si el spa está equipado con un sistema de iluminación por fibra óptica, presionar la tecla **Light** para activarlo (motor y lámpara). Una segunda presión desactiva la fibra óptica y activa la lámpara. Una tercera presión activa la fibra óptica así como la lámpara. Una cuarta presión desactiva ambos accesorios.

Si su spa está equipado solo de la iluminación por fibra óptica, presionar la tecla **Light** para activar el motor y la lámpara. Una segunda presión desactiva ambos accesorios.

Una minutería integrada desactiva la fibra óptica y la lámpara después de 2 horas.

Notas : La lámpara tendrá una intensidad (« encendido/apagado ») si la iluminación por fibra óptica está presente.

Si su spa está equipado del sistema de iluminación Coolrays, referirse al manual de instrucciones correspondiente.

* Depending on system configuration.

* Selon la configuration du système.

* Nach Systems Konfiguration.

* Según la configuración del sistema.



Heat & Cool Arrow Keys



Setting water temperature

Press the **Heat** or **Cool** arrow key to increase or decrease the current water temperature setting. The selected temperature setting ("Set Point" value) will be displayed for 5 seconds to confirm your new selection.

The "Set Point" marker on the display will indicate that the temperature shown is the desired, and not the current, temperature of the water!

The temperature can be adjusted by 1°F or 0.5°C increments from 41 to 104°F (5 to 40°C).

Température de l'eau

Les touches **Heat** (flèche vers le haut) et **Cool** (flèche vers le bas) permettent de régler la température de l'eau. La valeur de consigne (température désirée ou « Set Point ») est affichée pendant 5 secondes en guise de confirmation.

Le marqueur « Set Point » indique que la température affichée est la valeur désirée et non la température réelle de l'eau!

La température peut être réglée par incréments de 0,5 degré C ou 1 degré F de 5 à 40 °C (41 à 104 °F).

Wassertemperatur

Die Tasten **Heat** (Pfeil nach oben) und **Cool** (Pfeil nach unten) ermöglichen die erwünschte Auswahl der Wassertemperatur. Als Bestätigung wird der Wert der gewünschten Wassertemperatur auf dem Display während 5 Sekunden erscheinen.

Die Thermometer-Anzeige auf dem Display meint, daß die angezeigte Temperatur die gewünschte Wassertemperatur ist, und nicht die tatsächliche Wassertemperatur.

Die Temperatur kann mit 0,5 °C Inkrementen von 5 bis 40 °C eingestellt sein.

Temperatura del agua

Las teclas **Heat** (flecha hacia arriba) y **Cool** (flecha hacia abajo) permiten ajustar la temperatura del agua. El valor de consigna (temperatura deseada, o « Set Point ») se visualiza por 5 segundos en confirmación.

El marcador « Set Point » indica que la temperatura visualizada es el valor deseado y ¡no la temperatura real del agua!

Se puede ajustar la temperatura por incrementos de 0,5 grado C o 1 grado F de 5 a 40 °C.



Automatic water heater start

When water temperature is 1°F (0.5°C) lower than the Set Point, the heater will be turned on until water temperature reaches Set Point plus 1°F (0.5°C).

The "Heater" marker will be displayed when the heater is on.

Démarrage automatique du chauffe-eau

Lorsque la température de l'eau est inférieure de 0,5 °C (1 °F) à la valeur de consigne, le chauffe-eau s'active automatiquement jusqu'à ce que la température de l'eau dépasse de 0,5 °C (1 °F) la valeur désirée.

Le marqueur « Heater » apparaît sur l'afficheur lorsque le chauffe-eau est en fonction.

Automatische Einschaltung des Heizers

Wenn die Wassertemperatur 0,5 °C kleiner als die gewünschte Temperatur ist, wird der Heizer automatisch einschalten, bis die Wassertemperatur 0,5 °C höher als die gewünschte Temperatur ist.

Die Heizer-Anzeige erscheint auf dem Display wenn der Heizer funktioniert.

Puesta en marcha automática del calentador de agua

Cuando la temperatura del agua es inferior de 0,5 °C a la temperatura de consigna, el calentador se activa automáticamente hasta que la temperatura del agua exceda de 0,5 °C el valor de consigna.

El marcador « Heater » se visualiza en la pantalla cuando el calentador está funcionando.



On/Off Key



Pad lockout

The keypad of your spa can be locked. This feature is especially helpful if young children have access to the keypad.

Full lock: Press and hold the **On/Off** key for 10 seconds to lock the keypad. "LocF" will appear on the display.

Partial lock: Press and hold the **On/Off** key for 5 seconds to lock all the keys except the **Pumps, Blower** and **Light** keys. "LocP" will appear on the display.

Unlock: Press and hold the **On/Off** key for 5 seconds to unlock the keypad. The lock message (LocF or LocP) will disappear.

Pour verrouiller ou déverrouiller le clavier

Le clavier du spa peut être verrouillé. Cette fonction est particulièrement pratique lorsque de jeunes enfants ont accès au clavier.

Verrouillage complet : Maintenez la touche **On/Off** enfoncée pendant 10 secondes pour verrouiller le clavier. Le message « LocF » apparaît à l'écran.

Verrouillage partiel : Maintenez la touche **On/Off** enfoncée pendant 5 secondes pour verrouiller toutes les touches sauf **Pumps, Blower** et **Light**. Le message « LocP » apparaît à l'écran.

Déverrouillage : Maintenez la touche **On/Off** enfoncée pendant 5 secondes pour déverrouiller le clavier. Le message (LocF ou LocP) disparaît.

Verriegelung und Entsperrung der Tastatur

Die Spa Tastatur kann verriegelt sein. Diese Funktion ist hilfreich wenn kleine Kinder einen Zugriff zu der Tastatur haben.

Völlig Verriegelung: drücken Sie auf die **On/Off** Taste während 10 Sekunden, um die Tastatur zu verriegeln. Die « LocF » Meldung erscheint auf das Display.

Zum Teil Verriegelung: drücken Sie auf die **On/Off** Taste während 5 Sekunden, um alle Tasten (außer die **Pump, Blower** und **Light** Tasten) zu verriegeln.

Entriegelung: drücken Sie auf die **On/Off** Taste während 5 Sekunden, um die Tastatur zu entriegeln. Die Meldung (LocF oder LocP) verschwindet.

Para bloquear o desbloquear el teclado

Se puede bloquear el teclado. Esta función es especialmente práctica si pequeños niños tienen acceso al teclado.

Bloqueado completo : Presionar la tecla **On/Off** durante 10 segundos para bloquear el teclado completamente. El mensaje « LocF » se visualizará en la pantalla.

Bloqueado parcial: Presionar la tecla **On/Off** durante 5 segundos para bloquear el teclado excepto las bombas, la turbina y la lámpara. El mensaje « LocP » se visualizará en la pantalla.

Para desactivar el bloqueo del teclado: Simplemente presionar la tecla **On/Off** durante 5 segundos. Desaparece entonces el mensaje (LocF o LocP) en la pantalla.

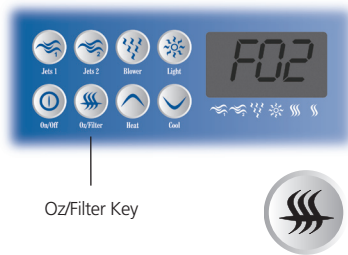

Oz/Filter Key



Purge cycles * (circ. pump systems)

The system automatically performs 3 purge cycles per 12 hours (every 4 hours) or the last value set and saved. During a purge cycle, Pumps 1, 2 and the blower run in a specific sequence for 1 minute. "Pur" will alternate with the water temperature during that period.

To set the purge cycles:

- Press **Oz/Filter** key. The display will show the currently set number of purge cycles in a 12-hour period.
- Use **Heat** or **Cool** arrow key to change setting.
 - 0 = no purge cycle
 - 12 = purge cycle every hour
- When the desired setting is displayed, press **Oz/Filter** key to confirm. A purge cycle will immediately start.

If you turn a pump, blower or light on, the purge cycle and/or the ozone output will be interrupted and will only resume 40 minutes after you (or the system) have turned the last active output off. The "Oz/Filter" marker will be off during this interval.

Filter cycles * (non circ. pump systems)

The system automatically performs 2 filter cycles per day, at 12-hour intervals. During a filter cycle, Pumps 2 and the blower run for 1 minute, then Pump 1 runs at low speed for the programmed number of hours. "FIL" will alternate with the water temperature during that period.

To set the filter cycle duration:

- Press **Oz/Filter** key. The display will show the currently set filter cycle duration in hours.
- Use **Heat** or **Cool** arrow key to change setting.
 - 0 = no filtration
 - 12 = continuous filtration
- When the desired setting is displayed, press **Oz/Filter** key to confirm. A filter cycle will immediately start.

An irregularly flashing "Oz/Filter" marker means that the system has stopped filtering after 3 hours because water temperature exceeds Set Point by more than 2°F (1°C). If temperature cools down to 1°F (0.5°C) above Set Point before the scheduled end of the cycle, filtering will resume for the remainder of the programmed duration.

If you turn a pump, blower or light on, the filter cycle and/or the ozone output will be interrupted and will only resume 40 minutes after you (or the system) have turned the last active output off. The "Oz/Filter" marker will be off during this interval.

* Depending on system configuration.

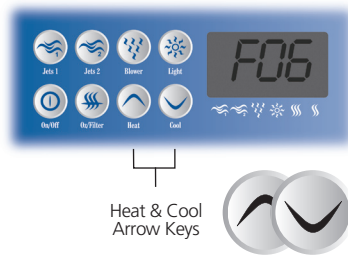

Heat & Cool Arrow Keys



Cycles de purge * (pompe de circ.)

Le système exécute automatiquement 3 cycles de purge par intervalles de 12 heures, un toutes les 4 heures (ou exécutera la dernière valeur qui a été programmée). Durant un cycle de purge, les pompes 1, 2 et la turbine tournent pendant 1 minute, en respectant un ordre précis. Le message « Pur » et la température de l'eau alternent à l'écran.

Pour définir les cycles de purge :

- Appuyez sur la touche **Oz/Filter** pour visualiser ou modifier la fréquence du cycle de purge par intervalles de 12 heures.
- Utilisez les touches **Heat** ou **Cool** pour modifier la valeur affichée.
 - 0 = pas de purge
 - 12 = une purge à toutes les heures
- Lorsque la valeur désirée apparaît, confirmez par **Oz/Filter**, le cycle de purge démarre immédiatement.

Si vous appuyez sur une touche (pompe, turbine ou lumière), le cycle de purge et/ou l'ozonateur se désactive et ne redémarre que 40 minutes après leur mise hors fonction (manuelle ou automatique). Le marqueur « Oz/Filter » est éteint durant ce délai de 40 minutes.

Cycles de filtration * (sans pompe de circ.)

Le système exécute automatiquement 2 cycles de filtration par jour, un toutes les 12 heures. Durant un cycle de filtration, les pompes 2 et la turbine tournent 1 minute. Puis la pompe 1 tourne à basse vitesse pendant un nombre d'heures prédéterminé. Le message « FIL » et la température de l'eau alternent à l'écran.

Pour définir la durée du cycle de filtration :

- Appuyez sur la touche **Oz/Filter**. L'écran affiche la durée actuelle du cycle en heures.
- Utilisez les touches **Heat** ou **Cool** pour modifier la valeur affichée.
 - 0 = pas de filtration
 - 12 = filtration continue
- Lorsque la valeur désirée apparaît, confirmez par **Oz/Filter**, le cycle de filtration démarre immédiatement.

Le marqueur « Oz/Filter » clignote pour signaler que le système a interrompu la filtration après trois heures parce que la température de l'eau dépasse de plus de 1 °C (2 °F) la valeur de consigne. Le cycle de filtration reprendra jusqu'à son terme si la température redescend à 0,5 °C (1 °F) au-dessus de la valeur de consigne avant la fin du cycle.

Si vous appuyez sur une touche (pompe, turbine ou lumière), le cycle de filtration et/ou l'ozonateur est annulé et ne redémarre que 40 minutes après leur mise hors fonction (manuelle ou automatique). Le marqueur « Oz/Filter » est éteint durant ce délai de 40 minutes.

* Selon la configuration du système.



Oz/Filter Key



Spülungs Zyklen * (mit Zirk. Pumpe)

Das System macht automatisch drei Spülungs Zyklen in 12 Stunden (jede 4 Stunden oder der letzte programmierte Wert). Während der Spülung laufen in einer bestimmten Ordnung die Pumpen 1, 2 und das Luftgebläse 1 Minute lang. "Pur" wechselt mit der Was-sertemperatur während des Reinigungszyklus ab.

Einstellung der Spülungs Zyklen:

- Drücken Sie auf die **Oz/Filter** Taste. Auf das Display erscheint die gegenwärtige Zahl von Spülungs Zyklen in einem 12 Stunden Abstand.
- Mit Hilfe der Tasten **Heat** oder **Cool** können Sie den Zustand ändern.
 - 0 = Kein Spülungs Zyklus
 - 12 = Ein Spülungs Zyklus jede Stunde
- Wenn der gewünschte Zustand erscheint, bestätigen Sie mit der Taste **Oz/Filter**. Ein Spülungs Zyklus beginnt dann gleich.

Wenn Sie auf eine Taste drücken (Pumpe, Luftgebläse oder Licht), schaltet sich der Spülungs Zyklus und/oder der Ozonator aus und wird sich nur 40 Minuten nach der Ausschaltung (manuell oder automatisch) wieder einschalten. Die Oz/Filter-Anzeige ist zu im Verlauf von dieser 40 Minuten Frist.

Filtrierungs Zyklen * (ohne Zirk. Pumpe)

Das System macht automatisch zwei Filtrierungs Zyklen täglich (eine jede 12 Stunden). Während der Filtrierung laufen die Pumpen 2 und das Luftgebläse 1 Minute lang. Die Pumpe 1 läuft dann in geringer Geschwindigkeit während des programmierten Stundenzahls. "FIL" wechselt mit der Wassertemperatur während des Filtrierungszyklus ab.

Für die Programmierung der Dauer des Zyklus:

- Drücken Sie auf die Taste Oz/Filter. Auf dem Display gibt es die Dauer (in Stunden) der Filtrierungs Zyklen.
- Drücken Sie auf die Taste **Heat** oder **Cool**, um die Dauer zu ändern.
 - 0 = Keine Filtrierung
 - 12 = Ununterbrochene Filtrierung
- Wenn die gewünschte Dauer erscheint, bestätigen Sie mit der Taste **Oz/Filter**. Ein Filtrierungs Zyklus beginnt dann gleich.

Wenn die Anzeige "Oz/Filter" blinkt bedeutet es, daß das System das Filtrierungs Zyklus nach 3 stunden unterbrochen hat, weil die Wassertemperatur 1°C höher als die gewünschte Temperatur ist. Wenn die Wassertemperatur 0.5°C kälter als die gewünschte Temperatur bevor dem Ende der Filtrierung wird, wird das Zyklus bis Ende der programmierten Dauer weiterlaufen.

Wenn Sie auf eine Taste während des Filtrierungs Zyklus drücken (Pumpe, Luftgebläse oder Licht), wird das Zyklus und/oder der Ozonator ausschalten und wird sich 40 Minuten nach der Ausschaltung (manuell oder automatisch) wieder einschalten. Die Oz/Filter-Anzeige ist zu im Verlauf von dieser 40 Minuten Frist.

* Nach Systems Konfiguration.

Ciclos de purga * (bomba de circulación)

El sistema ejecuta automáticamente 3 ciclos de purga por 12 horas, uno cada 4 horas (o ejecuta el último valor programado). Durante un ciclo de purga, las bombas 1, 2 y la turbina se activan, en un orden fijo, durante 1 minuto. El mensaje « Pur » y la temperatura del agua aparecen alternativamente en la pantalla.

Para activar los ciclos de purga :

- Presionar la tecla **Oz/Filter**. La pantalla visualiza el estado de los ciclos de purga por 12 horas.
- Presionar las teclas **Heat** o **Cool** para modificar el valor.
 - 0 = ciclos de purga desactivados
 - 12 = un ciclo de purga cada hora
- Cuando se visualiza en la pantalla el estado deseado, confirmar el ajuste por medio de la tecla **Oz/Filter**, el ciclo de purga arranca inmediatamente.

Si se presiona una tecla (bomba, turbina o lámpara), se desactiva el ciclo de purga y/o el ozonador y vuelve a activarse sólo 40 minutos después de la puesta fuera de función (manual o automática) del último accesorio. El marcador « Oz/Filter » está apagado durante esta demora de 40 minutos.

Ciclos de filtración * (sin bomba de circ.)

El sistema ejecuta automáticamente 2 ciclos de filtración por día, uno cada 12 horas. Durante un ciclo de filtración, las bombas 2 y la turbina se activan durante 1 minuto, luego la bomba 1 se activa en baja velocidad por un número de horas preprogramado. El mensaje « FIL » y la temperatura del agua aparecen alternativamente en la pantalla.

Para definir la duración del ciclo de filtración :

- Presionar la tecla **Oz/Filter**. La pantalla visualiza la duración actual del ciclo en horas.
- Presionar las teclas **Heat** o **Cool** para modificar el valor.
 - 0 = ciclos de filtración desactivados
 - 12 = ciclo de filtración continuo
- Cuando se visualiza en la pantalla la duración deseada, confirmar el ajuste por medio de la tecla **Oz/Filter**, el ciclo de filtración arranca inmediatamente.

El marcador « Oz/Filter » parpadea para identificar que el sistema interrumpió el ciclo de filtración después de tres horas porque la temperatura del agua sobrepasa de más de 1 °C el valor de consigna. El ciclo de filtración reanuda hasta el término programado si la temperatura vuelve a bajar hasta 0,5 °C sobre el valor de consigna antes del término del ciclo.

Si se presiona una tecla (bomba, turbina o lámpara), se desactiva el ciclo de filtración y/o el ozonador y volverá a arrancar sólo 40 minutos después de su desactivación (manual o automática). El marcador « Oz/Filter » está apagado durante esta demora de 40 minutos.

* Según la configuración del sistema.



Oz/Filter Key



Inverted display

A simple key press sequence inverts the display to make it readable from inside or outside the spa.

To invert the display, press and hold **Oz/Filter** key for 5 seconds. To return to non-inverted mode, press and hold key again.

Affichage inversé

Une simple séquence de touches permet d'inverser l'affichage et de le rendre lisible de l'intérieur ou de l'extérieur du spa.

Pour inverser l'affichage, appuyez sur la touche **Oz/Filter** pendant 5 secondes. Pour retourner en mode normal, appuyez à nouveau sur la touche pendant 5 secondes.

Rückwärtsrichtiges Display

Eine einfache Folge von Drücken auf die Tasten kann das Display rückwärtsrichtigen und macht es leserlich von innen oder von außen des Spas.

Um das Display umzukehren, drücken Sie auf die Taste **Oz/Filter** während 5 Sekunden. Um das Display wieder umzukehren, drücken Sie nochmal auf die Taste während 5 Sekunden.

Pantalla invertida

Una simple secuencia de presiones de teclas permite al usuario invertir la orientación de las informaciones visualizadas en la pantalla para que éstas se puedan leer tanto desde el interior como del exterior del spa.

Para invertir la pantalla, presionar la tecla **Oz/Filter** durante 5 segundos. Para volver en modo normal, presionar la tecla de nuevo durante 5 segundos.



Jets 1 Key



Dual Set Point mode

The Dual Set Point mode allows you to regulate the water temperature of your spa at two different set points, depending on the time of day. To set Dual Set Point mode:

- Press and hold **Jets 1** key for 5 seconds. The display will show "dxxx", with "xxx" representing the second Set Point.
- Use **Heat** or **Cool** keys to change setting. Then, press **Jets 1** key. The display will show "ddxx", with "xx" representing the number of hours during which the system will be in second Set Point mode. Use **Heat** or **Cool** keys to change setting.
- Press **Jets 1** key. The setting is saved and the spa will start regulating water temperature at the second Set Point. In this mode, display toggles between "duAL" and water temperature.

If a power-up occurs, the system cancels Dual Set Point mode and returns to default settings (d 95 & dd00).

If **Heat** or **Cool** keys are pressed while the system is in Dual Set Point mode, the Dual Set Point mode will be cancelled and return to default settings. When Dual Set Point mode is cancelled, the system will return to regulating water temperature to the primary Set Point.

Mode « Double Consigne »

Ce mode vous permet de régler la température de l'eau de votre spa à deux valeurs de consigne différentes, selon l'heure choisie. Pour définir le mode « Double Consigne » :

- Appuyez sur la touche **Jets 1** pendant 5 secondes. L'écran affiche dxxx, où « xxx » représente la deuxième valeur de consigne.
- Modifiez la valeur affichée au moyen des touches **Heat** et **Cool**. Appuyez sur la touche **Jets 1**. L'écran affiche ddx, où « xx » représente le nombre d'heures où le système sera en mode « Double Consigne ». Modifiez la valeur affichée au moyen des touches **Heat** et **Cool**.
- Appuyez sur la touche **Jets 1** pour confirmer et le système réglera la température de l'eau à la deuxième valeur de consigne. En mode « Double Consigne », l'afficheur alterne entre le message « duAL » et la température de l'eau.

En cas de panne de courant, le mode « Double Consigne » s'annule et retourne aux valeurs par défaut, soit « d 95 » et « dd00 ».

Si vous appuyez sur la touche **Heat** ou **Cool** pendant que le système est en mode « Double Consigne », ce mode s'annulera et retournera aux valeurs par défaut. Lorsque le mode « Double Consigne » s'annule, le système règle la température de l'eau à la première valeur de consigne.

"Doppelte Anweisung" Modus

Dieser Modus erlaubt Ihnen, die Wassertemperatur Ihres Spas zu zwei verschiedenen Anweisungen zu regeln, je nach der Uhrzeit des Tages. Um den "Doppelte Anweisung" Modus zu definieren:

- Drücken Sie auf die **Jets 1** Taste während 5 Sekunden. Das Display zeigt "dxxx", "xxx" stellt den Wert von der zweiten Anweisung dar.
- Mit den **Heat** oder **Cool** Tasten, verändern Sie den Wert. Drücken Sie dann auf die **Jets 1** Taste. Das Display zeigt "ddxx", "xx" stellt die Stundenzahl dar, während deren das System in dem "Doppelte Anweisung" Modus sein wird. Mit den **Heat** oder **Cool** Tasten, verändern Sie den Wert
- Drücken Sie auf die **Jets 1**, um den Wert zu bestätigen. Das System wird die Wassertemperatur zu dem Wert der zweiten Anweisung regeln. In dem "Doppelte Anweisung" Modus wechselt das Display zwischen der "duAL" Meldung und der Wassertemperatur ab.

In dem Fall von einem Stromausfall wird sich der "Doppelte Anweisung" Modus annullieren und zu seinem Standard-Wert zurückkehren (d 95 & dd00).

Wenn Sie auf die **Heat** oder **Cool** Tasten drücken, während das System in dem "Doppelte Anweisung" Modus ist, wird der Modus sich annullieren und zu seinem Standard-Wert zurückkehren. Wenn der "Doppelte Anweisung" Modus annulliert ist, regelt das System die Wassertemperatur zu dem Wert der ersten Anweisung.

Modo « Doble Consigna »

Es posible arreglar la temperatura del agua del spa con dos valores de consigna diferentes, según la hora seleccionada. Para definir el modo « Doble Consigna » :

- Presionar la tecla **Jets 1** durante 5 segundos. La pantalla visualiza dxxx, donde « xxx » representa el segundo valor de consigna.
- Presionar las teclas **Heat** o **Cool** para modificar el valor. Después, presionar la tecla **Jets 1**. La pantalla visualiza ddx, donde « xx » representa el número de horas en que el sistema está en modo « Doble Consigna ». Modificar el valor visualizado por medio de las teclas **Heat** o **Cool**.
- Presionar la tecla **Jets 1** para confirmar y el sistema arreglará la temperatura del agua al segundo valor de consigna. En modo « Doble Consigna », la pantalla alterna entre el mensaje « duAL » y la temperatura del agua.

En caso de corte de corriente, el modo « Doble Consigna » se anula y vuelve a los valores por defecto, es decir « d 95 » y « dd00 ».

Si se presiona las teclas **Heat** o **Cool** mientras el sistema está en modo « Doble Consigna », se anula el modo y vuelve a los valores por defecto. Cuando se anula el modo « Doble Consigna », el sistema arregla la temperatura del agua al primero valor de consigna.



The pump has started up for 2 minutes on several occasions and "AFP" alternates with water temperature on the display.

À plusieurs reprises, la pompe démarre d'elle-même et tourne pendant 2 minutes. Le message « AFP » et la température de l'eau alternent sur l'afficheur.

Die Pumpe ist mehrmals während zwei Minuten gelaufen und « AFP » blinkt abwechselnd mit der Wassertemperatur auf dem Display.

En varias ocasiones, la bomba se activa por sí sola durante 2 minutos. El mensaje « AFP » y la temperatura del agua aparecen alternativamente en la pantalla.

Not a bug but a feature!

Il ne s'agit pas d'un problème!

Das ist hier kein Problem!

¡Esto no es un problema!

The Smart Winter Mode of your spa pack protects the system from the cold by turning the pump on for 2 minutes several times a day to prevent water from freezing in pipes.

La fonction « Smart Winter Mode » de votre système protège votre spa du gel en activant, par temps froid, la pompe plusieurs fois par jour pour empêcher l'eau de geler dans les tuyaux.

Die Funktion "Smart Winter Mode" schützt Ihren Spa gegen Frost mit der täglichen und mehrmaligen Aktivierung der Pumpe, die die Erfrierung des Wassers in den Röhren verhindern.

La función « Smart Winter Mode » del spa protege el sistema contra el frío, activando la bomba varias veces por día para así prevenir el riesgo de congelamiento del agua dentro de las tuberías.



3 flashing dots are displayed.

Trois points clignotent.

3 Punkte blinken

3 puntos parpadean en la pantalla.

A problem has been detected.

Le système détecte un problème.

Das System hat ein Problem entdeckt.

El sistema detecta un problema.

Do not enter the water! Check and open water valves. Clean filters if necessary. Check water level. Add water if needed.

N'entrez pas dans l'eau! Vérifiez et ouvrez les valves de votre spa. Nettoyez les filtres si nécessaire. Vérifiez le niveau d'eau. Ajoutez de l'eau au besoin.

Gehen Sie nicht ins Wasser! Prüfen und öffnen Sie die Ventile von Ihrem Spa. Putzen Sie den Filter. Prüfen Sie den Wasserstand. Wenn nötig, fügen Sie Wasser hinzu.

¡No entrar en el agua! Comprobar y abrir las válvulas del spa. Limpiar los filtros si es necesario. Comprobar el nivel de agua. Añadir agua si lo hace falta.

Shut power off and power your spa up again to reset the system.

Mettez l'équipement hors tension puis remettez-le en marche pour réinitialiser le système.

Schalten Sie den Schutzschalter aus und dann ein, um das System neu zu initialisieren.

Poner el equipo fuera de tensión y luego activarlo de nuevo para reinicializar el sistema.

Call your dealer or service supplier if problem persists.

Appelez votre détaillant ou votre technicien de service si le problème persiste.

Wenden Sie sich an Ihren Einzelhändler oder technischen Dienst, wenn das Problem dauert an.

Llamar al vendedor o al técnico de servicio si persiste el problema.



Water temperature is flashing.

La température de l'eau clignote.

Die Wassertemperatur blinkt.

La temperatura del agua parpadea.

Water temperature in the spa has reached 44°C (112°F).

La température de l'eau dans le spa a atteint 44 °C.

Die Wassertemperatur im Spa hat 44°C erreicht.

La temperatura del agua dentro del spa ha alcanzado 44 °C.

Do not enter the water! Allow the water to cool down. The system will reset itself when water reaches 43°C (109°F).

N'entrez pas dans l'eau! Laissez l'eau refroidir. Le système se réinitialisera automatiquement lorsque la température de l'eau aura atteint 43 °C.

Gehen Sie nicht ins Wasser! Lassen Sie das Wasser abkühlen. Das System wird automatisch neu initialisieren, wenn die Wassertemperatur 43°C erreichen wird.

¡No entrar en el agua! Dejar el agua volver a enfriarse. Se reinicializará el sistema automáticamente cuando la temperatura del agua habrá alcanzado 43 °C.

Call your dealer or service supplier if problem

Wenden Sie sich an Ihren Einzelhändler oder

Llamar al vendedor o al técnico de servicio si



"OFF" message is flashing.

The heater was on when the **On/Off** key was pressed to shut the system down. A 3-minute cool down delay occurs before Pump 1 or the circulation pump (*) stops. The "OFF" message flashes on the display during this delay.

Le message « OFF » clignote.

Le chauffe-eau fonctionnait lorsque vous avez appuyé sur la touche **On/Off** pour désactiver le système. Un délai de 3 minutes permet à la pompe 1 ou à la pompe de circulation (*) de refroidir l'eau. Le message « OFF » clignote pendant ce délai.

Die Meldung "OFF" blinkt auf dem Display.

Der Heizer funktionierte als Sie auf die Taste **On/Off** gedrückt haben, um das System auszuschalten. Eine 30 Sekunden Frist ist ereignet, damit entweder die Pumpe 1 oder die Zirkulations Pumpe (*) das Wasser kühlt. Die Meldung "Off" blinkt auf dem Display während dieser Frist.

El mensaje « OFF » parpadea.

El calentador estaba funcionando cuando se presionó la tecla **On/Off** para desactivar el sistema. Una demora de 3 minutos deja la bomba 1 o la bomba de circulación (*) enfriar el agua. El mensaje « OFF » parpadea en la pantalla durante esta demora.

The display is flashing.

A power failure has occurred. Press any key to stop the flashing.

L'affichage clignote.

Une panne de courant est survenue. Appuyez sur une touche pour réactiver le système.

Das Display blinkt.

Eine Stromunterbrechung ist wahrscheinlich dazwischengekommen. Drücken Sie auf eine Taste, um das System wieder zu aktivieren.

La pantalla parpadea.

Un corte de corriente ocurrió. Presionar cualquier tecla para reactivar el sistema.

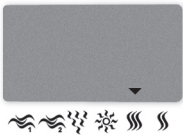

The "Oz/Filter" marker flashes in a different sequence (on 0.5 second, off 0.5 second, on 0.5 second, then off 1.5 seconds).

An irregularly flashing "Oz/Filter" marker means that the system has stopped filtering after 3 hours because water temperature exceeds Set Point by more than 1°C (2°F). If temperature cools down to 0.5°C (1°F) above Set Point before the scheduled end of the cycle, filtering will resume for the remainder of the programmed duration.

Le marqueur « Oz/Filter » clignote à intervalles irréguliers (allumé : 0,5 seconde, éteint : 0,5 seconde, allumé : 0,5 seconde puis éteint : 1,5 seconde).

Le marqueur « Oz/Filter » clignote pour signaler que le système a interrompu la filtration après trois heures parce que la température de l'eau dépasse de plus de 1 °C la valeur de consigne. Le cycle de filtration reprendra jusqu'à son terme si la température redescend à 0,5 °C au-dessus de la valeur de consigne avant la fin du cycle.

Filtrierungs Anzeige blinkt mit unregelmäßigen Zwischenzeiten (auf: 0,5 Sekunde, zu: 0,5 Sekunde, auf: 0,5 Sekunde, zu: 1,5 Sekunden).

Wenn die Anzeige "Oz/Filter" blinkt bedeutet es, daß das System das Filtrierungs Zyklus nach 3 Stunden unterbrochen hat, weil die Wassertemperatur 1°C höher als die gewünschte Temperatur ist. Wenn die Wassertemperatur 0.5°C kälter als die gewünschte Temperatur bevor dem Ende der Filtrierung wird, wird das Zyklus bis Ende der programmierten Dauer weiterlaufen.

El marcador « Oz/Filter » parpadea en una secuencia irregular (encendido : 0,5 segundo, apagado : 0,5 segundo, encendido : 0,5 segundo y luego apagado : 1,5 segundo).

El marcador « Oz/Filter » parpadea para identificar que el sistema interrumpió el ciclo de filtración después de tres horas porque la temperatura del agua sobrepasa de más de 1 °C el valor de consigna. El ciclo de filtración reanudará hasta el término programado si la temperatura vuelve a bajar hasta 0,5 °C sobre el valor de consigna antes del término del ciclo.

* Depending on system configuration.

* Selon la configuration du système.

* Nach Systems Konfiguration.

* Según la configuración del sistema.

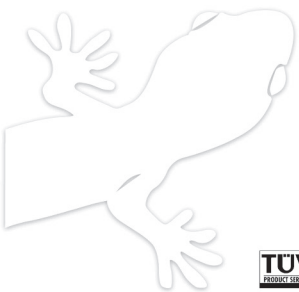

9919-100144-G
Rev. 06/06

