

YJ3

# TechBook

## in.yj-V3

kleines Pack, null Kompromisse



vollwertiges Heizsystem

Anwendungsbereich 120 V bis 240 V

einfache Integration in den Spa



## Inhaltsverzeichnis

Warnung .....	2
Einführung .....	3
Ausstattung .....	4
Überblick	
- in.yj Abmessungen .....	5
- heat.wav Abmessungen .....	5
Installation	
- in.yj Positionierung .....	6
- in.yj Installation mit Standard Wandhalterung (-en) .....	6
- in.yj Installation mit Z-Halterung für Wandmontage .....	7
- Heat.wav-Heizröhre Installation (nicht verfügbar für in.yj-re Modelle) .....	7
- Installation Bedienfeld .....	7
Anschlüsse	
- Vorbereitung .....	8
- Anschluss des Haupt-Bedienfeldes und des Licht-Ausgangs .....	8
- Anmerkung: Schalten Sie immer den Strom ab, wenn Sie Anschlüsse vornehmen. ....	8
- Anschluss der heat.wav-Heizröhre (nicht für in.yj-re Modelle) .....	9
- Anschluss Hochspannungsgeräte: Nordamerika Modell in.yj .....	10
- Anschluss Hochspannungsgeräte: Europa, Australien, Neuseeland Modell in.yj-ce (Einphasen-und Zweiphasen-System) .....	11
- Anschluss Hochspannungsgeräte an das Modell mit Wärmetauscher/Wärmepumpe in.yj-re .....	12
- Anschluß des Messfühlers (Temperaturregelung und Überhitzungsschutz) bei dem Modell in.yj-re mit Wärmetauscher/Wärmepumpe .....	13
- Fertigstellung der Installation .....	14
Elektrische Anschlüsse	
- Elektrische Verkabelung: alle Modelle .....	15
- Elektrische Verkabelung: Nordamerika-Modell .....	16
- Elektrische Verkabelung: CE/AS/NZS Modelle .....	17
Inbetriebnahme des Kontrollsystems .....	18
Kompatible Bedienfelder .....	19
Fehlerbehebung .....	20
Spezifikationen .....	21

## Warnung



### WARNUNG:

Vor Anschluss und Installation, die folgende Anleitung lesen!

- \* BEI INSTALLATIONEN, DIE NICHT IN EINEM EINFAMILIENHAUS VORGENOMMEN WERDEN, MUSS EIN DEUTLICH SICHTBARER NOTAUS-SCHALTER ANGEBRACHT WERDEN. DER SCHALTER SOLLTE GUT ERREICHBAR IN EINEM ABSTAND VON CA. 1,52 M (5') ANGEBRACHT SEIN UND VOM BENUTZER IMMER GUT ZU SEHEN SEIN.
- \* JEDES BESCHÄDIGTE KABEL MUSS UMGEHEND ERSETZT WERDEN.
- \* VOR JEDER MODIFIKATION DER KABEL ODER EINEM SERVICE IST DER STROM AUSZUSCHALTEN.
- \* UM EINEN STROMSCHLAG ZU VERMEIDEN, MÜSSEN ALLE LEITUNGEN MIT EINER HÜLSE VERSEHEN WERDEN. LOSE LEITUNGEN SIND MIT KABELBINDERN ZU BEFESTIGEN.
- \* DIESE EINHEIT SOLLTE NICHT IN DER NÄHE LEICHT ENTZÜNDLICHER MATERIALIEN VERWENDET WERDEN.
- \* SCHLECHTE SPANNUNGSVERSORGUNG ODER SCHLECHTE KABELVERBINDUNGEN KÖNNEN SCHÄDEN AN DEM KONTROLLSYSTEM HERVORRUFEN. LESEN SIE DIE FOLGENDEN ANLEITUNGEN FÜR DIE VERKABELUNG WENN SIE DIE STROMVERSORGUNG ANSCHLIESSEN.
- \* DIESES PACK BESITZT KEINE KOMPONENTEN, DIE VOM BENUTZER GEWARTET WERDEN KÖNNEN. SETZEN SIE SICH MIT EINEM AUTORISIERTEN SERVICE-CENTER IN VERBINDUNG.
- \* ALLE ANSCHLÜSSE MÜSSEN VON EINEM QUALIFIZIERTEN ELEKTRIKER VORGENOMMEN WERDEN. ES MÜSSEN DIE LANDESVORSCHRIFTEN UND NORMEN BERÜCKSICHTIGT WERDEN, DIE ZUM ZEITPUNKT DER INSTALLATION GELTEN.
- \* DIE ENTSORGUNG DER EINHEIT MUSS NACH DEN GELTENDEN ABFALLBESEITUNGS-BESTIMMUNGEN DES JEWEILIGEN LANDES VORGENOMMEN WERDEN.
- \* DIESE ANLAGE SOLLTE NICHT VON PERONEN (KINDER EINGESCHLOSSEN) VERWENDET WERDEN, DIE IN IRGEND EINER FORM BEEINTRÄCHTIGT SIND. DARÜBER HINAUS SOLLTE AUS SICHERHEITSGRÜNDEN VOR DER VERWENDUNG EINE EINWEISUNG DURCH EINE VERANTWORTLICHE PERSON STATTFINDEN.
- \* KINDER SOLLTEN DARAUF HINGEWIESEN WERDEN, NICHT MIT DER ANLAGE ZU SPIELEN.
- \* ALLE ANSCHLÜSSE SIND SICHER VORZUNEHMEN UND NACH DEN BESTEHENDEN VORSCHRIFTEN AUSZUFÜHREN.
- \* ACHTUNG: UM STROMSCHLÄGE ODER EINE FEHLERHAFT FUNKTION DER RÜCKSTELLUNG DES ÜBERHITZUNGSSCHUTZES ZU VERMEIDEN, DARF DAS GERÄT NICHT IN VERBINDUNG MIT EINEM EXTERNEN SCHALTER (WIE Z.B. TIMER), BEZIEHUNGSWEISE MIT EINER STEUEREINHEIT, DIE DAS GERÄT REGELMÄSSIG EIN UND AUSGESCHALTET, BETRIEBEN WERDEN.
- \* SÄMTLICHE STROMFÜHRENDEN TEILE AUSSER EXTRA DAFÜR VORGESEHENE NIEDERVOLTKOMPONENTEN (BIS ZU 12 V), DÜRFEN NICHT IN REICHWEITE ZUM SPA-BENUTZER ANGEBRACHT SEIN.
- \* ES IST DARAUF ZU ACHTEN, DASS KEINE GERÄTE (AUSSER DER SPA-FERNBEDIENUNG) IN DEN SPA FALLEN KÖNNEN.
- \* ALLE KOMPONENTEN SIND SICHER IN DAFÜR VORGESEHENEN BEREICHEN ZU INSTALLIEREN. ES SIND DIE JEWEILIGEN LANDESBESTIMMUNGEN EINZUHALTEN.
- \* EIN BESTIMMTER ABSTAND ZWISCHEN DEN EINZELNEN KOMPONENTEN WIRD NICHT VORGEZEIGT. ES IST LEDIGLICH DARAUF ZU ACHTEN, DASS DIE UMGEBUNGSTEMPERATUR DES KONTROLLERS 60°C NICHT ÜBERSCHREITET.

Aeware®, Gecko®, und die entsprechenden Logos sind eingetragene Markenzeichen von Gecko Alliance Group, in.yj™, in.keys™, in.touch™, in.k200™, in.k400™, in.k450™, in.k600™, K-19™, K-35™, K-8™, in.k1000™, in.k800™, in.k500™, in.k300™, in.flo™, in.put™, in.seal™, in.link™, in.tcip™, in.stik™, heat.wav™, YSeries™, und die entsprechenden Logos sind eingetragene Markenzeichen von Gecko Alliance Group.

Alle im Folgenden erwähnten Firmenbezeichnungen und Marken sind entsprechend vom jeweiligen Eigner geschützt.



## in.yj-V3

kleines Pack, null Kompromisse

### **Viel mehr in der gleichen kleinen Box**

Es ist allgemein bekannt, dass der Bestseller in yj-V3 das beste Steuerungssystem für kleine Spas ist. Aber die Versuchung, es aufzubauen und das Beste daraus zu machen, ist unwiderstehlich. Mit stärkerem CPU, mehr Speicherkapazität und Relais mit größerer Kapazität hat in.yj-V3 jetzt alle Voraussetzungen für neue Funktionen... wie einen aktualisierten FLO- Kreislauf, LED-Leuchten zur Fehlersuche und zweiphasige CE-Konfiguration, damit es überall auf der Welt eingesetzt werden kann.

### **Entspannung in vollen Farben mit in.mix-Integration**

Mit einer auf 1A erhöhten Lichtleistung und der Integration des in.mix 300-Farbsystems auf der Hauptplatine können neue in.lu me-Kabel und LED- Leuchten direkt an die in.yj-V3-Box angeschlossen werden; mit Vollfarbsteuerung direkt von der Tastatur aus.

### **Jetzt mit Internetverbindung**

Wir haben Zugang zu dem angeschlossenen Zubehör mit schnellerer Kommunikation hinzugefügt, sodass die angeschlossenen Aggregate nicht nur über in.yj-V3 direkt, sondern auch drahtlos konfiguriert werden können. Ein klares PLUS für unsere OEM-Kunden. All das in dieser kleinen Box!

## Ausstattung

Die Y-Serie bietet eine lange Liste von Features. Jedes einzelne trägt dazu bei, dem mit einer Y-Serie ausgestatteten Spa, die fortschrittlichsten Lösungen bereitzustellen:



**in.seal**  
wasserdichte Ausführung

In.seal bietet ein besonders hohes Niveau an Schutz vor Wassereintritt. Kabelverbindungen und die Anschlussbox sind so ausgeführt, dass kein Wasser an die elektrischen Komponenten gelangen kann. (IPX5)



**in.flo**  
dry-fire Brandschutz

Ein Heizungs-Sicherheitssystem befindet sich auf der Heiz-Einheit. Es verhindert den Ausbruch eines Brandes (dry-fire). In.flo verzichtet auf Kalibrierung und sonstige Einstellungen üblicher Wasserströmungs-Sensoren.



**in.stik**  
automatischer Software upload

Der in.stik ist ein Datenträger mit einem in.link-Stecker, ähnlich einem Memory-Stick. Es wird an dem Spa-Pack angeschlossen und enthält Daten zur Programmierung oder Konfigurierung des Systems. Das System startet die Datenübertragung automatisch.



**in.t.cip**  
Wassertemperatur Algorithmus

In.t.cip ist ein intelligenter Wassertemperatur-Algorithmus. Er berechnet aus Messwerten des Temperaturverlaufs die optimalen Startzeiten der Pumpe, um das Wasser des Spa zu heizen. In.t.cip optimiert permanent die Startzeit der Heizung (unter Berücksichtigung der Außentemperatur).



**in.touch**  
Sie sind immer "in touch" mit Ihrer Entspannung

Alle Y-Serien unterstützen das in.touch WiFi Interface. In.touch ermöglicht Ihnen somit jederzeit mit Ihrem bevorzugten iOS-Gerät mit Ihrem Spa zu kommunizieren.



**in.link**  
patentierte Steckverbindungen

Die Y Serie ist nur mit der Niedervolt-Familie in.link Steckverbindungen kompatibel. Diese werden von dem Bedienfeld und weiterem Niedervolt-Zubehör verwendet.



**in.put**  
in.put terminal block

In.put wurde entwickelt, um Ausgangskabel inkl. Stecker einfach und sicher zu verlegen (bis zu 6 AWC). Feste Verbindungen erhöhen die Lebensdauer der einzelnen Komponenten.

# Überblick

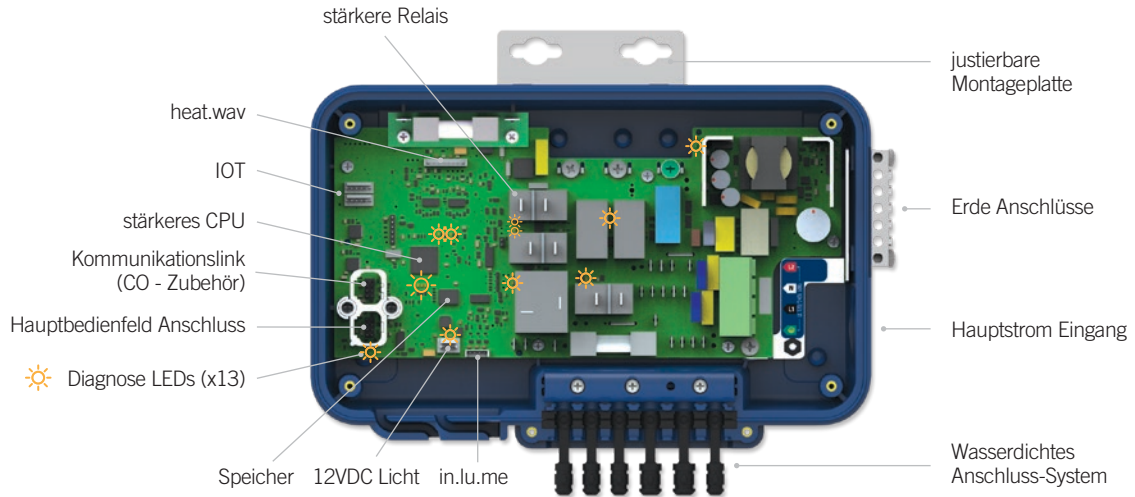

## in.yj Abmessungen

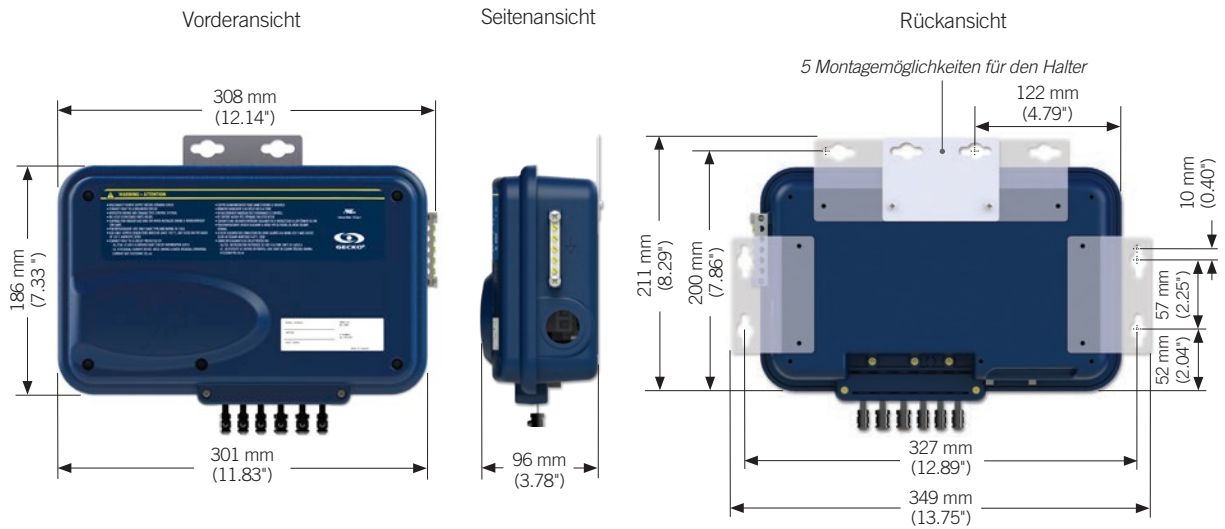

## heat.wav Abmessungen

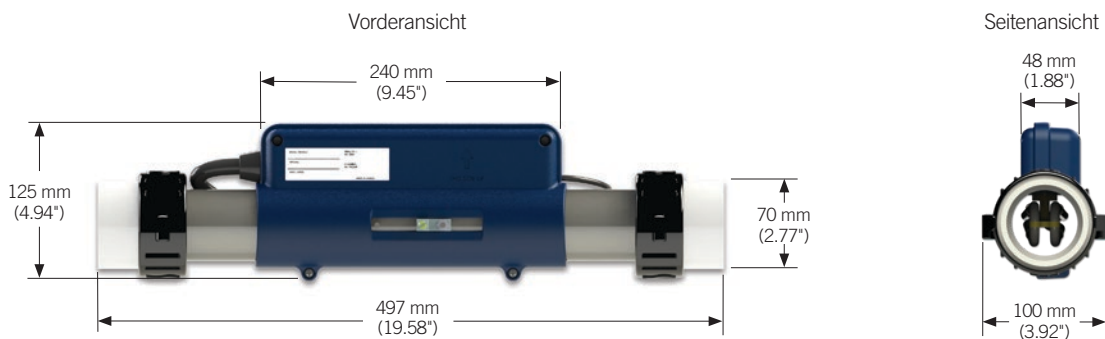

Anmerkung: mit optionalen Halterungen dargestellt (siehe: Installation).



## Installation

### in.yj Positionierung

Um Wassereintritt zu vermeiden sind 2 Positionen erlaubt.

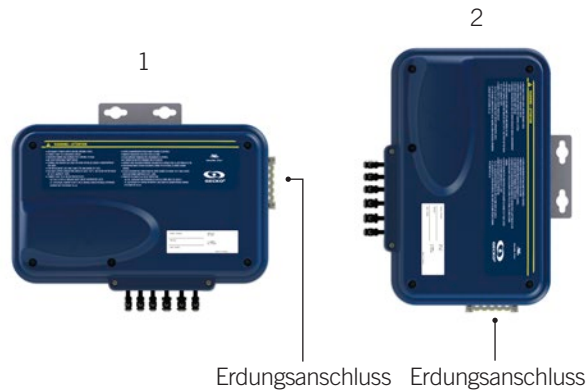

#### **⚠️ Warnung!**

Vermeiden Sie die Verwendung von Ölen, die im Allgemeinen zur Vermeidung von Korrosion verwendet werden. Diese können das Gehäuse des Packs angreifen und es kann zu einer negativen chemischen Reaktion mit dem Kunststoff kommen. Prüfen Sie jegliche Stoffe (z.B. Reinigungsmittel) auf die Verträglichkeit mit dem verwendeten Kunststoff.

2 Arten von Halterungen sind für die sichere Anbringung vorgesehen:

### in.yj Installation mit Standard Wandhalterung (-en)



Flache Aluminiumhalterungen wurden als Wandhalterung entwickelt. 5 Positionen sind möglich. Sie können mehrere Positionen gleichzeitig verwenden, wenn es erforderlich ist.

Bringen Sie die Halterungen mit den dafür vorgesehenen Schrauben auf der Rückseite des Packs an.

*Teile-Nummer:  
Wandhalterung klt WO pcs - 9920-101474  
(mit 200 Schrauben zur Befestigung des Pack)*

Verwenden Sie als senkrechte Basis eine entsprechende Fachwerk-Konstruktion idealerweise aus Holz. Befestigungsschrauben: 12 mm OD x 1.5 mm (1/2" OD x 1/16").

*Anmerkung. Das Pack muss 100 mm (4") über einer möglichen Wasserlinie bei Überschwemmung montiert werden. Bei einer Montage auf Fußbodenniveau, sollte ebenfalls ein Abstand von 100 mm (4") über Grund eingehalten werden.*

## Installation

### in.yj Installation mit Z-Halterung für Wandmontage

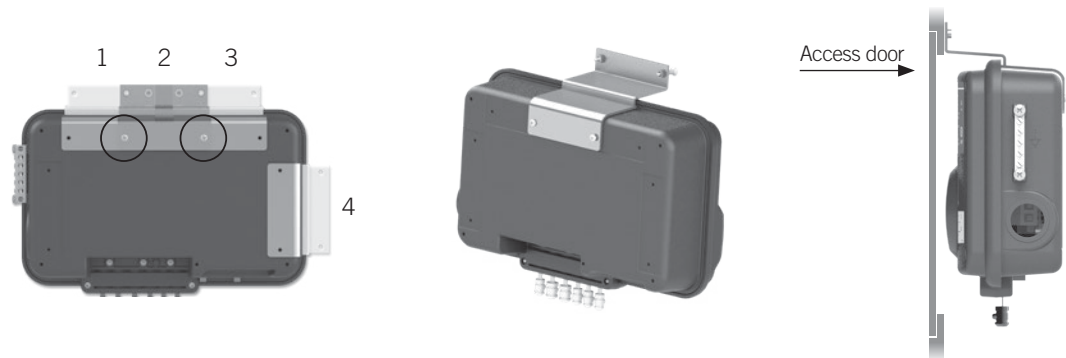

Die Aluminium-Z-Halterung ist für die Montage direkt über der Spa-Tür an dessen Rahmen konstruiert. Für mehr Flexibilität kann Sie an 4 verschiedenen Stellen des Pack montiert werden.

Montieren Sie die Halterung mit den hierfür vorgesehenen Schrauben.

*Teile-Nummer:  
Z-bracket in.yj kit WO pcs - 9920-WU78  
(mit 200 Befestigungsschrauben)*

Je nach Anforderung kann das Pack mit 2 Schrauben Ihrer Wahl befestigt werden.

*Anmerkung. Das Pack muss 100 mm (4") über einer möglichen Wasserlinie bei Überschwemmung montiert werden. Bei einer Montage auf Fußbodenniveau, sollte ebenfalls ein Abstand von 100 mm (4") über Grund eingehalten werden.*

### Heat.wav-Heizröhre Installation (nicht verfügbar für in.yj-re Modelle)



Die heatwav-Heizröhre muss im Rücklauf (Druckseite) der Hauptpumpe installiert werden.

### Installation Bedienfeld

Detaillierte Installationsanleitungen und Schaltpläne finden Sie unter: Kompatible Bedienfelder Wählen Sie Ihr Bedienfeld und das dazugehörige technische Handbuch.



## Vorbereitung

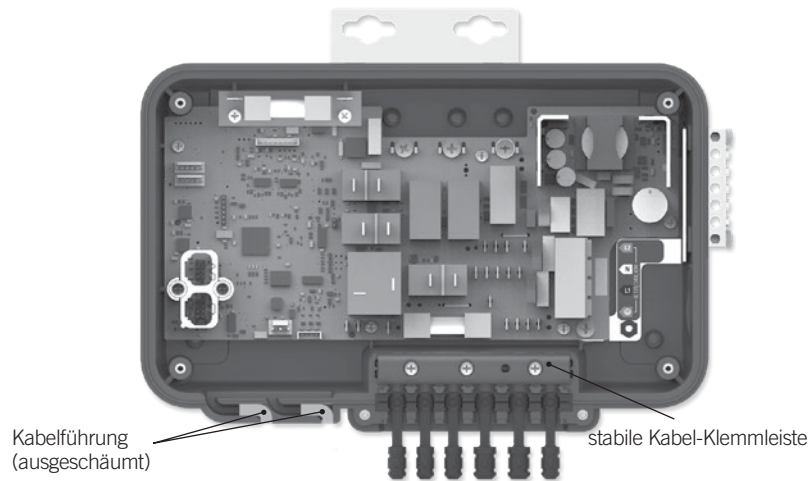

Entfernen Sie die Schrauben des Gehäusedeckels mit einem Elektro-Schraubendreher.

Entfernen Sie die Kabel-Klemmleiste und die Gummi-Einsätze aus den Kabelführungen.

## Anschluss des Haupt-Bedienfeldes und des Licht-Ausgangs

*Anmerkung: Schalten Sie immer den Strom ab, wenn Sie Anschlüsse vornehmen.*

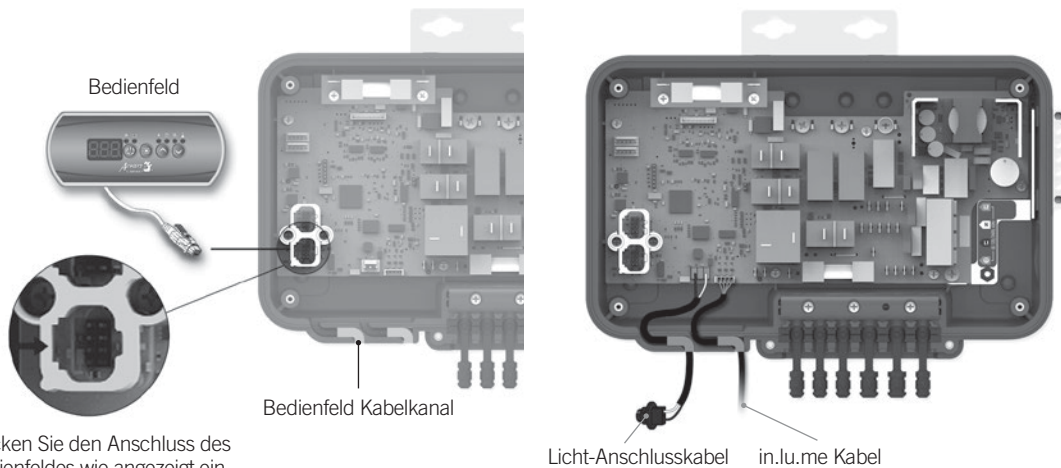

Stecken Sie den Anschluss des Bedienfeldes wie angezeigt ein.

Zum Anschluss des Bedienfeldes, stecken Sie den in.link -Stecker in den entsprechenden Anschluss (Siehe Abbildung).

Licht-Anschlusskabel in.lu.me Kabel

Schliessen Sie den MTA Anschlussstecker des Lichts am 12 V Ausgang P33 an.

Um das in.lu.me-Kabel anzuschliessen, stecken Sie den JST 4 pin -Stecker in den LED RGB Ausgang P38 (Siehe Abbildung).

*Teile Nummer:  
Licht-Anschlusskabel - 9920-400489  
in.lu.me Kabel - 0699-500013, 0699-500018, 0699-500019  
& 0699-500022.*

Führen Sie das Lichtkabel durch den Kabelkanal auf der Unterseite des Pack.

## Anschlüsse

### Anschluss der heat.wav-Heizröhre (nicht für in.yj-re Modelle)

in.yj sollte zusammen mit einer high Performance heatwav-Heizung verwendet werden.

Teilenummern:

1,3 kW heat.wav - 0613-421004

2 kW heat.wav - 0613-421002

3 kW heat.wav - 0613-421003

4 kW heat.wav - 0613-421001

heat.wav Spezifikation:

- in.flo integrierter dry-fire-Brandschutz
- Unterstützt 120 V oder 240V
- Separat abgesichert (ohne interne Sicherung)\*
- Incoloy® heater -Element

\*Anmerkung: CE/AS/NZS –Modelle nur 230-240 V mit interner Sicherung.

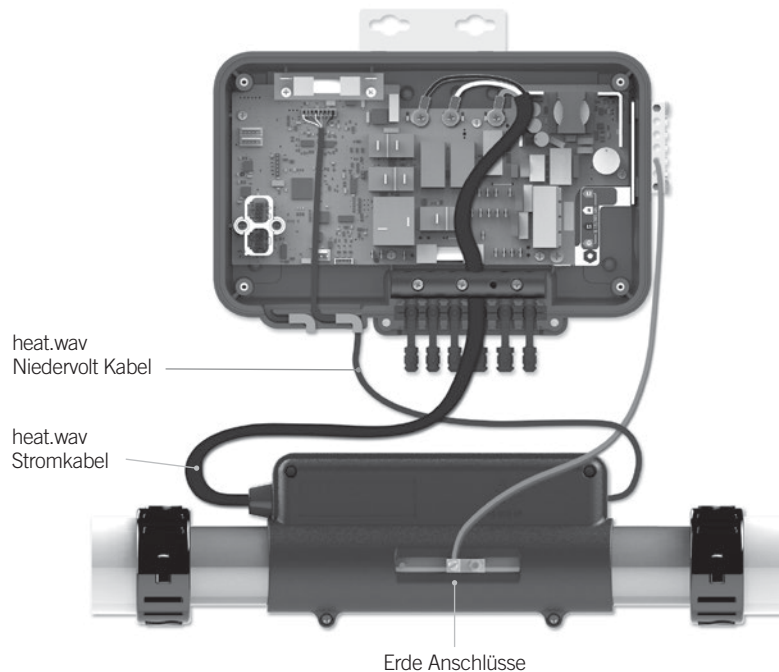

Anmerkung: Schalten Sie immer den Strom ab, wenn Sie Anschlüsse vornehmen.

Verwenden Sie zum Anschluss der Erdung zwischen der Heizung und der Erde-Klemmleiste an der Seite des Spa-Pack solide Kupfer-Kabel (min 8 AWG). Die Kabel sollten in der Nähe der Geräte geführt werden, um diese bei Servicearbeiten nicht zu beschädigen.

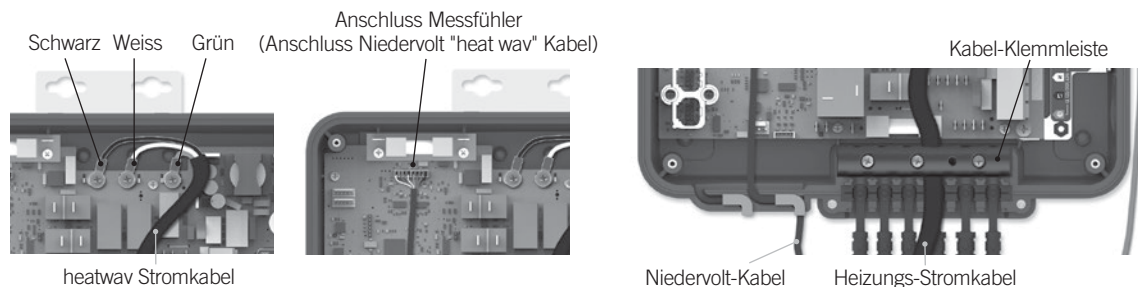

Verbinden Sie die farbigen Kabel

Schwarz = P3

Weiss = P4

Grün = P5

Anmerkung: überdrehen Sie die Schrauben nicht torque 18 in; lbmax 20 Nm.; max. Werkzeugdrehzahl 500 rpm

Verbinden Sie den Stecker des Niedervoltkabels mit dem Anschluss (P1).

Führen Sie das Niedervoltkabel durch die Kabelführung an der Unterseite des Pack.

Entfernen Sie den Gummistopfen und führen Sie das Heizungs-Stromkabel durch eine 12-3 –Kabelöffnung (vgl. Seite 14).

**Anschluss Hochspannungsgeräte: Nordamerika Modell in.yj**

Kabel, für Hochspannungsgeräte sind mit 0.25" Kabelsteckern anzuschließen.

Diese Anschlüsse für Hochspannungsgeräte sind mit nicht isolierten Kabelsteckern/Kabelschuhen (weiblich) vorzunehmen; eingeschlossen des Erde-Anschlusses. Je nachdem, wo die Anschlüsse auf dem in.yj-pack vorgenommen werden, können 120V bzw. 240V Aggregate verbunden werden.

Schauen sie auf die folgende Tabelle, um die richtigen Anschlüsse vorzunehmen. Achten Sie auf den korrekten Anschluss der Steckverbindungen um den Stromfluß zu gewährleisten.

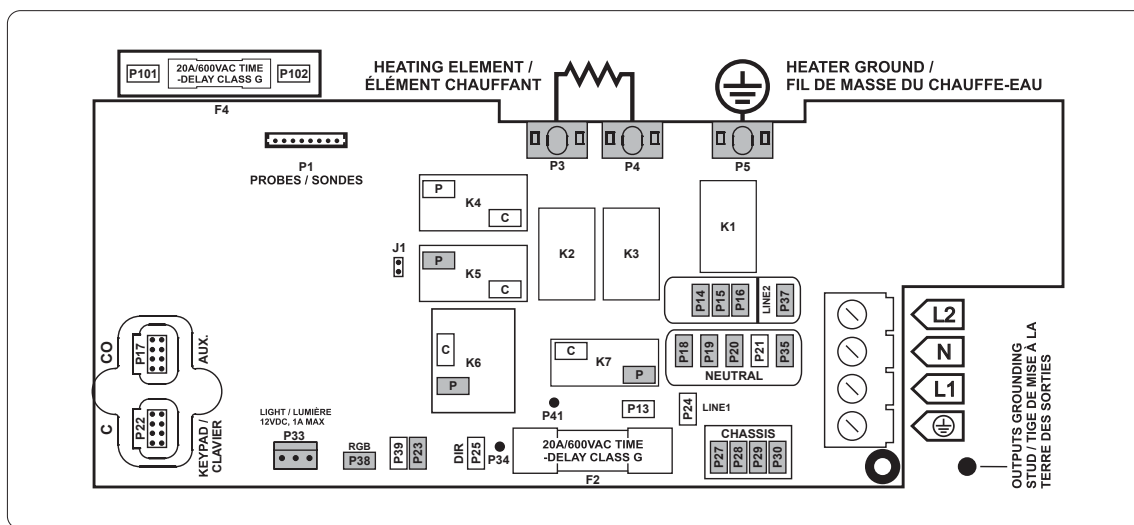

Stellen Sie eine Verbindung der einzelnen Geräte zur Erdung (linke Seite des Pack) her.

Direct output		Pumpe 1		Pumpe 2 (nur in.yj3)		Ozon (zusammen mit Pumpe 1 Stufe 1)	
Spannung	120 V 240 V	Spannung	120 V 240 V	Spannung	120 V 240 V	Spannung	120 V 240 V
Grün/Erde	P27 P27	Grün/Erde	P28 P28	Grün/Erde	P29 P29	Grün/Erde	P30 P30
Schwarz/Phase	P25 P25	Schwarz / Stufe 1	K6-P K6-P	Schwarz / Stufe 1	K5-P K5-P	Schwarz/Phase	P23 P23
Weiss/Null-Leiter	P18 P14	Rot / Stufe 2	K7-P K7-P	Weiss/Null-Leiter	P20 P16	Weiss/Null-Leiter	P35 P37
		Weiss/Null-Leiter	P19 P15				

Licht (12 V DC, 1A)*		Heat.wav-yj		RGB LEDs in.lu.me (1A)*	
Schalter	P33	Grün/Erde	P5	Schalter	P38
		Schwarz/Phase	P3		
		Weiss/Null-Leiter	P4		

\* Kombination beider Ausgänge ist limitiert auf 1A.

Dieses Diagramm zeigt einen typischen Anschluss. OEMs können davon abweichen.

## Anschlüsse

### Anschluss Hochspannungsgeräte: Europa, Australien, Neuseeland Modell in.yj-ce (Einphasen-und Zweiphasen-System)

Diese Anschlüsse für Hochspannungsgeräte sind mit nicht isolierten Kabelsteckern/Kabelschuhen (weiblich) vorzunehmen; eingeschlossen des Erde-Anschlusses. Schauen sie auf die folgende Tabelle, um die richtigen Anschlüsse vorzunehmen. Achten Sie auf den korrekten Anschluss der Steckverbindungen, um den Stromfluß zu gewährleisten.

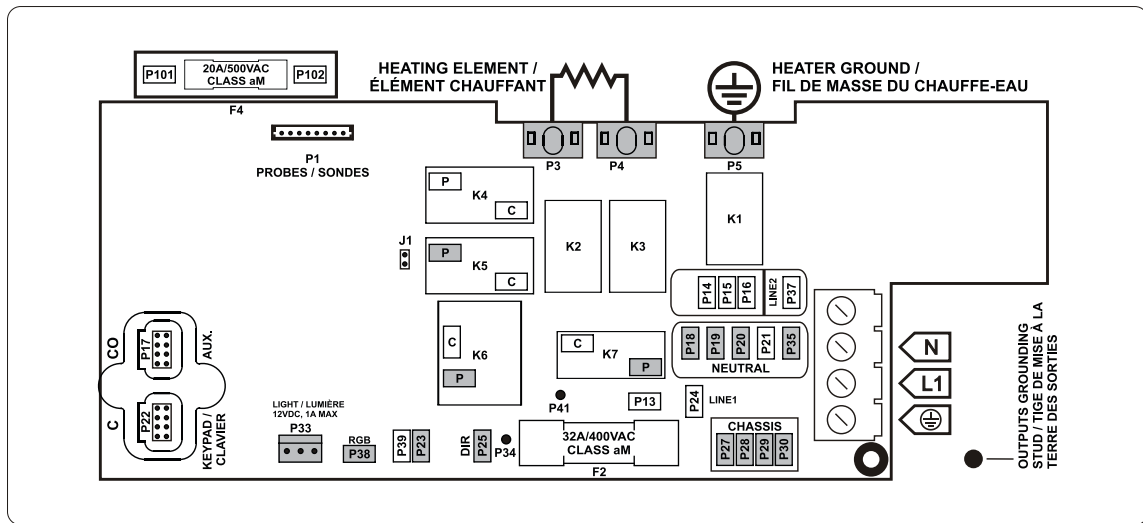

Stellen Sie eine Verbindung der einzelnen Geräte zur Erdung (linke Seite des Pack) her.

Direct output	Spannung	230 V	Pumpe 1	Spannung	230 V	Pumpe 2 (nur in.yj3)	Spannung	230 V	Ozon (zusammen mit Pumpe 1 Stufe 1)	Spannung	230 V
Grün	P27		Grün	P28		Grün	P29		Grün	P30	
Phase	P25		Stufe 1	K6-P		Stufe 1	K5-P		Phase	P23	
Null-Leiter	P18*		Stufe 2	K7-P		Null-Leiter	P20		Null-Leiter	P35	
			Null-Leiter	P19							

Licht (12 V DC , 1A)*	Heat.wav-yj	RGB LEDs in.lu.me (1A)*			
Schalter	P33	Grün/Erde	P5	Schalter	P38
		Schwarz/Phase	P3		
		Weiss/Null-Leiter	P4		

\* Für Zweiphasen-System verwenden Sie P21 statt P18

\* Kombination beider Systeme ist limitiert auf 1A.

Dieses Diagramm zeigt einen typischen Anschluss. OEMs können davon abweichen.

### Anschluss Hochspannungsgeräte an das Modell mit Wärmetauscher/Wärmepumpe in.-yj-re

Diese Anschlüsse für Hochspannungsgeräte sind mit nicht isolierten Kabelsteckern/Kabelschuhen (weiblich) vorzunehmen; eingeschlossen des Erde-Anschlusses. Schauen sie auf die folgende Tabelle, um die richtigen Anschlüsse vorzunehmen. Achten Sie auf den korrekten Anschluss der Steckverbindungen, um den Stromfluß zu gewährleisten.

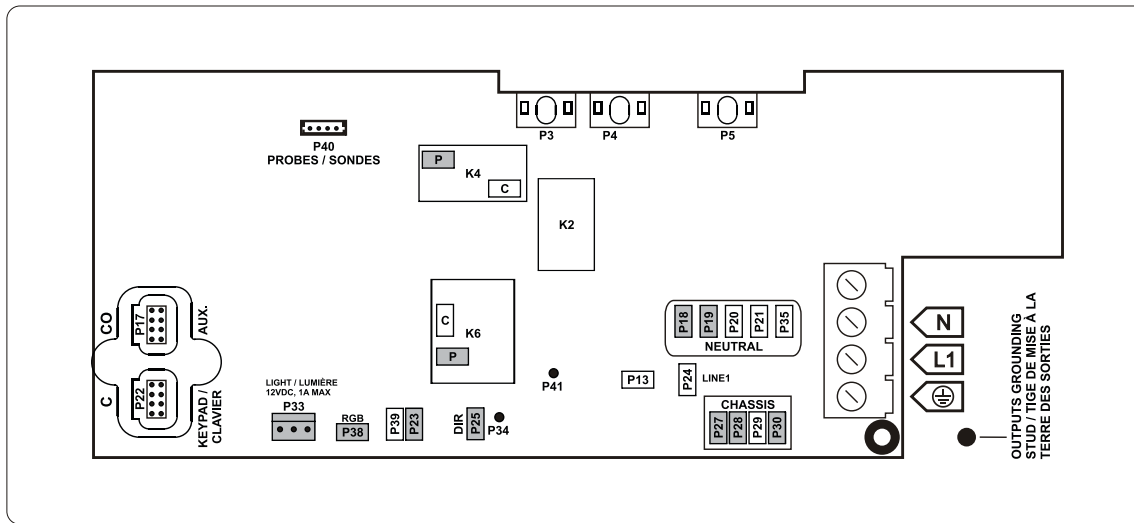

Stellen Sie sicher, dass alle Geräte an der Erde-Klemmleiste auf der linken Seite des Pack angeschlossen sind.

Direkter Ausgang Spannung	120 V	Pumpe 1 Spannung	120 V	Ozonateur Spannung	120 V	Licht (12 V DC, 1A)*	
Grün/Erde	P27	Grün/Erde	P28	Grün/Erde	P30	Schalter	P33
Schwarz/Phase	P25	Schwarz/Stufe 1	K6-P	Schwarz/Phase	P23		
Weiss/Null-Leiter	P18	Rot/Stufe 2	K4-P	Weiss/Null-Leiter	P35		
		Weiss/Null-Leiter	P19				

RGB LEDs in.lu.me (1A)*	
Schalter	P38

\* Kombination beider Ausgänge ist limitiert auf 1A.

Dieses Diagramm zeigt einen typischen Anschluss. OEMs können davon abweichen.

## Anschlüsse

### Anschluß des Messfühlers (Temperaturregelung und Überhitzungsschutz) bei dem Modell in.yj-re mit Wärmetauscher/Wärmepumpe

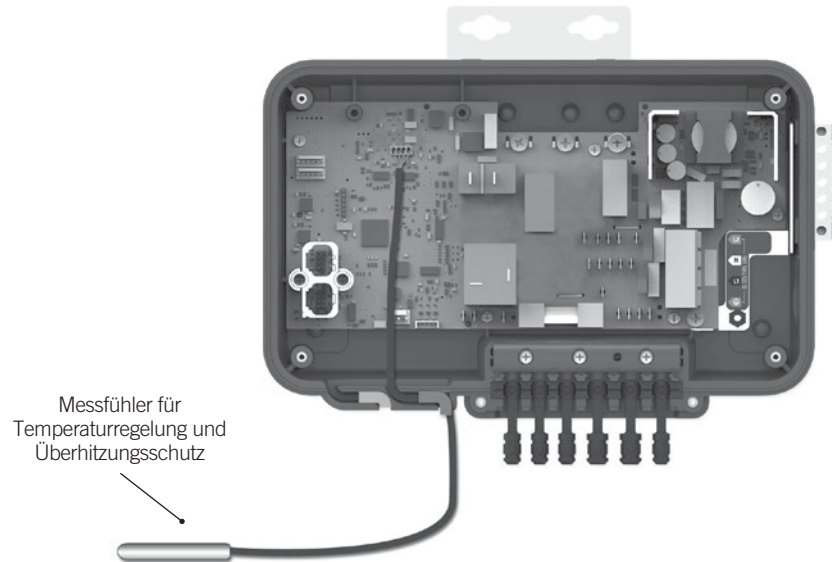

Der Messfühler muss an einer Stelle im Spa angebracht werden, wo das Wasser in Bewegung ist, um korrekte Messwerte zu erfassen.

Schliessen Sie den Stecker des Messfühlers an dem Anschluss (P40) an.

Führen Sie das Kabel des Messfühlers durch die Kabelführung auf der Unterseite des Packs (siehe Abbildung).

*Teile-Nummer:*

*Messfühler für Temperaturregelung und Überhitzungsschutz - 9920-401397*



## Fertigstellung der Installation

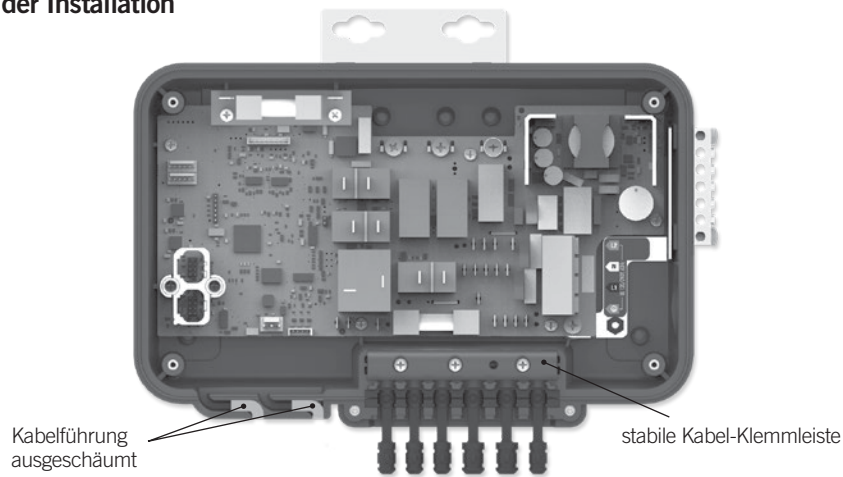

Sobald die Leitungen in den Führungen verlegt sind, setzen Sie die entsprechende Dichtung ein.

Wenn alle Anschlusskabel durch die passenden Öffnungen verlegt wurden, können Sie die Klemmleiste anbringen.

Bringen Sie den Deckel an. Achten Sie darauf, die Schrauben nicht zu überdrehen (Drehmoment 8 in. lb max (0.9N.m.).

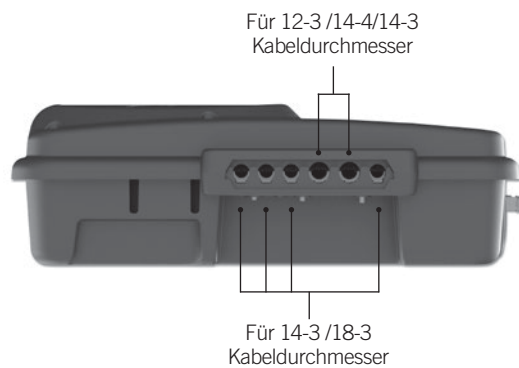

Öffnungen für Geräte-Anschlusskabel

## Elektrische Anschlüsse

### Elektrische Verkabelung: alle Modelle

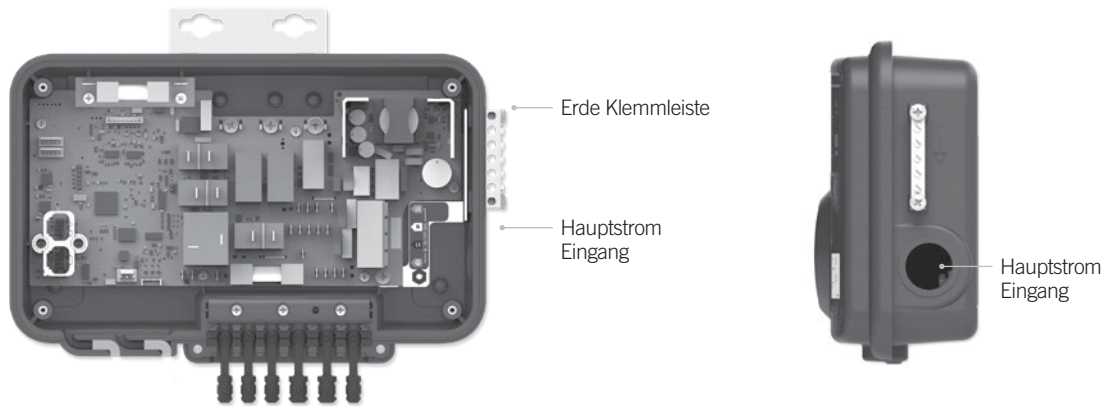

#### **⚠️ Warnung!**

Schalten Sie vor den Arbeiten den Strom ab!  
Die Verkabelung muss von qualifiziertem Personal nach den Vorgaben des jeweiligen Landes erfolgen.

Verwenden Sie keine Kabelstärke grösser als 8 AWG.

Um die elektrischen Anschlüsse an das in.yj Kontrollsystem abzuschliessen, benötigen Sie einen Phillips Schraubendreher und einen Schlitz-Schraubendreher.

Entfernen Sie die Schrauben des Gehäusedeckels und öffnen Sie diesen.

Entfernen Sie 5 1/2" (142 mm) der Kabelummantelung.

Legen Sie 1/2" (15 mm) Kabel der jeweiligen Leitung frei.

Führen Sie die Kabel durch die Öffnung des Pack und sichern das Kabel durch die passende Klemmverschraubung 3/4" NPT strain relief\* (Durchmesser 1.09" {27.6 mm}). Überprüfen Sie den Sitz des Kabels.

*\*Für CE/AUS/NZ sind ICE-Normteile zu verwenden (gem.: PX5 Norm).*

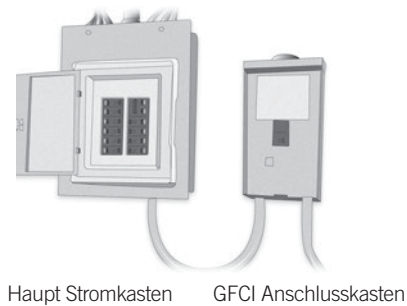

#### **⚠️ Warnung!**

Bei Installationen, die nicht in einem Einfamilienhaus vorgenommen werden, muss ein deutlich sichtbarer Notaus-Schalter angebracht werden. Der Schalter sollte gut erreichbar in einem Abstand von ca. 1.52 M (5') angebracht sein und vom Benutzer immer gut zu sehen sein.

Das Produkt muss immer mit einer Schutzschaltung ausgerüstet sein.

Die fachgerechte Verkabelung von GFCI und der Hauptanschlussleiste des in.yj sind sicherheitsrelevant!

Prüfen sie die gesetzlichen Vorgaben des Landes. Benutzen Sie Kupferleitungen der vorgeschriebenen Stärke (nie Aluminium).



#### **Entsorgung**

Die Entsorgung des Produktes ist nach den jeweiligen Bestimmungen des Landes zur Abfallbeseitigung vorzunehmen.

### Elektrische Verkabelung: Nordamerika-Modell

Für mehr Information finden Sie einen Schaltplan im Inneren des Deckels.

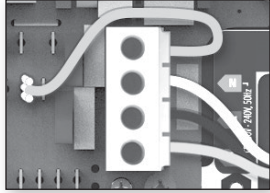

#### 120 V (3 Leitungen)

ENTFERNEN SIE NICHT DAS BRAUNE KABEL. Führen Sie die Kabel in die jeweiligen Anschlüsse der Hauptstrom Klemmleiste ein. Diese sind farblich gekennzeichnet. Verwenden Sie einen geeigneten Elektro-Schraubendreher, um die Schrauben festzuziehen.

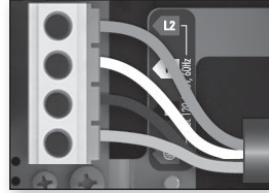

#### 240 V (4 Leitungen)

Entfernen Sie das braune Kabel. Führen Sie die Kabel in die jeweiligen Anschlüsse der Hauptstrom Klemmleiste ein. Diese sind farblich gekennzeichnet. Verwenden Sie einen geeigneten Elektro-Schraubendreher, um die Schrauben festzuziehen.

Nach dem sorgfältigen Anschluss der Kabel, verstauen Sie diese in dem Gehäuse und montieren dann den Deckel. Überdrehen Sie hierbei die Schrauben nicht. (Drehmoment 8 in.lb max {0.9 N.m.}). Schliessen Sie die Erde-Klemmleiste an einen Erde-Anschluss an. Es kann eine geeignete Elektrode verwendet werden. Beachten Sie die Vorgaben des jeweiligen Landes.

## Elektrische Verkabelung

### Elektrische Verkabelung: CE/AS/NZS Modelle

Für mehr Information finden Sie einen Schaltplan im Inneren des Deckels.



#### Warnung!

in.yj.ce Modelle müssen an eine FI-Schutzschaltung angeschlossen sein (RCI). Der Fehlerstrom darf nicht grösser als 30 mA sein.

Die korrekte Verkabelung vom Hauptstromkasten, der Schutzschaltung und dem Hauptanschluss im Spa-Pack ist sicherheitsrelevant! Achten Sie auf die Vorgaben des jeweiligen Landes. Es dürfen nur Kupferleitungen verwendet werden! Nie Aluminium.

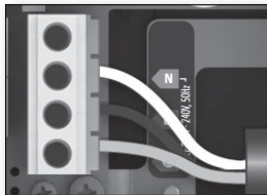

**230 V (3 Leitungen)**

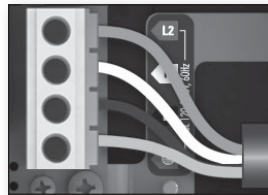

**230 V  
(4 Leitungen-dual phase)**

Führen Sie die Kabel in die jeweiligen Anschlüsse der Hauptstrom Klemmleiste ein. Diese sind farblich gekennzeichnet. Verwenden Sie einen geeigneten Elektro-Schraubendreher, um die Schrauben festzuziehen.

Nach dem sorgfältigen Anschluss der Kabel, verstauen Sie diese in dem Gehäuse und montieren dann den Deckel. Überdrehen Sie hierbei die Schrauben nicht. (Drehmoment 8 in.lb max {0.9 N.m.}).

Schliessen Sie die Erde-Klemmleiste an einen Erde-Anschluss an. Es kann eine geeignete Elektrode verwendet werden. Beachten Sie die Vorgaben des jeweiligen Landes.

# Inbetriebnahme des Kontrollsystems

## erste Inbetriebnahme des Kontrollsystems

Um die Inbetriebnahme durchzuführen sehen Sie im Benutzerhandbuch unter "[Beschreibung zur Grundeinstellung](#)" nach.



## Kompatible Bedienfelder

### Liste der kompatiblen Bedienfelder für das in.yj-Kontrollsystem

Mehr Informationen zu den kompatiblen Bedienfeldern entnehmen Sie der jeweiligen Bedienungsanleitung.



[in.k300 Hauptbedienfeld](#)  
LCD Anzeige, 4 Tasten



[in.k330 Hauptbedienfeld](#)  
LCD-Farbanzeige, 5 Tasten



[in.k450 Hauptbedienfeld](#)  
LCD Anzeige, 7 Tasten



[in.k500 Hauptbedienfeld](#)  
LCD-Farbanzeige, 7 Tasten



[in.k800 Hauptbedienfeld](#)  
LCD-Farbanzeige, 10 Tasten



[in.k1000 Hauptbedienfeld](#)  
[in.k1000+ Hauptbedienfeld](#)  
LCD-Farbbildschirm mit  
"Touchscreen"-Funktion



[in.k1001 Hauptbedienfeld](#)  
[in.k1001+ Hauptbedienfeld](#)  
LCD-Farbbildschirm mit  
"Touchscreen"-Funktion



Informationen zur Fehlerbehebung ihres Kontroll-Systems

Wenn Sie auf einen Fehler bei Ihrem Kontroll-System stoßen, verwenden Sie zur Beseitigung der Störung die [Anleitung zur Fehlerbehebung](#).



## Spezifikationen

### Model

in.yj-2-V3: 2 Ausgänge

in.yj-3-V3: 3 Ausgänge

### Umgebung

<b>Betriebstemperatur:</b>	0°C (32°F) bis 60°C (140°F)
<b>Lagertemperatur:</b>	-25°C (-13°F) bis 85°C (185°F)
<b>Feuchtigkeit:</b>	bis 85% RH, nicht kondensierend
<b>Grad der Wasserdichte:</b>	IPx5 für CE/AS/NZS & CSA Enclosure #2

### Mechanik

#### in.yj

<b>Gewicht:</b>	1.41 kg (3.1 lb)
<b>Abmessung (W x H x D):</b>	307 x 187 x 95 mm (12.08" x 7.38" x 3.74")

#### heat.wav

<b>Gewicht:</b>	2.1 kg (4.65 lb)
<b>Abmessung (W x H x D):</b>	497 x 125 x 100 mm (19.58" x 4.94" x 3.92")

### in.yj Nordamerika elektrische Spezifikation\*1

**Eingangsspannung (in.yj-3):** 120/240 V nominal (+5/-10 %), 60 Hz  
(2 Phasen mit Null-Leiter) 40 A Max

**Eingangsspannung (in.yj-2):** 120/240 V nominal (+5/-10 %), 60 Hz  
(2 Phasen mit Null-Leiter) 32 A Max  
**oder:** 120 V nominal only (+5/-10%), 60 Hz  
(1 Phase mit Null-Leiter) 16 A Max

#### Heat.wav rating:

<b>Spannung:</b>	120 oder 240 V, 1 kW bei 120 V
<b>Leistung:</b>	4 kW bei 240 V, 1 kW bei 120 V
<b>Durchströmung:</b>	Minimum 18 GPM (68,1l /Min)

Gerät*2	Spannung*3	Maximaler Strom
Pumpe 1 (2-spd)	120 oder 240 V	15 FLA/60 LRA (Anlaufstrom)
Pumpe 2 (1-spd)*4	120 oder 240V	15 FLA/60 LRA (Anlaufstrom)
O3*5	120 oder 240 V	3 FLA/6 A
Direct out 1	120 oder 240 V	5 A (immer an)
Licht Ausgang	12 Vdc	1 AMP (12W Glühbirne)*6
RGB LEDs Ausgang*7		51 Leds Max (1 AMP Max)*6

### Nordamerika Standards

UL 1563	FCC part 15 (2018) subpart B	ICES-003 (2016)
UL File: E182156	CAN/CSA C22.2 No. 218.1 -13	



- \*1 Beachten Sie geltende Strombegrenzungen. Kontaktieren Sie ggf. autorisiertes Servicepersonal.  
 \*2 Total von Pumpe 1, O3 und Direct out sollte 16 A nicht überschreiten Nordamerika-Modell.  
 \*3 Die Ausgangsspannung ist nur wählbar, wenn die Eingangsspannung 120/240V beträgt.  
 \*4 Nur bei in.y3 verfügbar.  
 \*5 Der Ozonator ist parallel zur Pumpe 1 (stufe 1) geschaltet. Deshalb kann er nicht separat kontrolliert werden.  
 \*6 Der maximale Strom für beide Lichtsysteme, Licht/RGB LEDs darf 1A nicht überschreiten.  
 \*7 Kompatibel mit in.lu.me Gecko LED Modul. Kontaktieren Sie unseren Servicepartner für mehr Informationen.

**in.yj europäisch und international (CE/AS/NZS) elektrische Spezifikationen\*1**

**Eingangs-Anschlusswerte (in.yj-3):** 220-240 V nominal (+5/-10%), 50-60 Hz,  
(1 Phase mit Neutralleiter), Einphasen-System 40 A Max.  
**oder:**  
220-240 V nominal mit Neutral (+5/-10%), 50-60 Hz,  
(2 Phasen mit Neutral), Zweiphasen-System 20 A Max pro Phase.

**Eingangs-Anschlusswerte (in.yj-2):** 220-240 V nominal (+5/-10%), 50-60 Hz,  
(1 Phase mit Neutral), Einphasen-System 32 A Max.

**Heat.wav Anschlusswerte:**

**Spannung:** 220 - 240 V, 50/60 Hz  
**Leistung:** 4 kW bei 220 - 240 V  
**Strömungsrate:** Minimum 18 GPM (68,1l /Min)

Gerät*2	Spannung*3	Maximaler Strom
Pumpe 1 (2-spd)	220 - 240 V	15 FLA/60 LRA (Anlaufstrom)
Pumpe 2 (1-spd)*4	220 - 240 V	15 FLA/60 LRA (Anlaufstrom)
O3*5	220 - 240 V	3 FLA/6 A
Direct out 1	220 - 240 V	5 A (immer an)
Licht Ausgang	12 Vdc	1 AMP (6W Glühbirne)*6
RGB (in.lu.me) output*7		51 in.lu.me Max (1 AMP Max)*6

**europäischer und internationaler Standard (CE/AS/NZS)**

IEC 60335-2-60:2017  
IEC 60335-1:2010 + AMD1:2013 + AMD2:2016



AS/NZS 60335.2.60:2006  
AS/NZS 60335.1:2011 + A1:2012 + A2:2014 + A3:2015

EN 55014-1 (2017)  
EN 55014-2 (2015)

\*1 Beachten Sie geltende Strombegrenzungen. Kontaktieren Sie ggf. autorisiertes Servicpersonal.

\*2 Total von Pumpe 1, O3, Heizung und Direct out sollten 32 A nicht überschreiten; CE/AS/NZS Version.

\*3 Die Eingangsspannung CE/AS/NZS -Version entspricht der Spannung der angeschlossenen Hochspannungsgeräte (230 V).

\*4 Nur bei in.y3 verfügbar

\*5 Der Ozonator ist parallel zur Pumpe 1 (1.Stufe) geschaltet. Er kann nicht unabhängig kontrolliert werden.

\*6 Der maximale Strom von beiden Lichtsystemen Licht/RGB LEDs darf 1A nicht überschreiten.

\*7 Nur Kompatibel mit in.lu.me Gecko LED Modul. Kontaktieren Sie unseren Servicepartner für mehr Informationen.



9919-101617-B  
Rev. 08-2021

© Groupe Gecko Alliance inc., 2021  
Alle Handelsmarken oder eingetragenen Handelsmarken  
sind Besitz der jeweiligen Eigentümer

Gecko Alliance  
450 des Canetons, Québec (Qc), G2E 5W6 Canada, 1.800.78.GECKO  
[www.geckoalliance.com](http://www.geckoalliance.com)

Gedruckt in Kanada